



Форма

В Федерацию хоккея России

ЗАЯВКА-АНКЕТА

(наименование спортивной организации)

**на допуск к участию во Всероссийском соревновании по хоккею среди мужских команд
«Чемпионат Высшей хоккейной лиги»**

сезона 20 ___/20 ___

1. Общие сведения о заявителе:

Полное фирменное наименование (по Уставу)	
Сокращенное наименование (по Уставу)	
Юридический адрес (с указанием почтового индекса)	
Фактический адрес (с указанием почтового индекса)	
Свидетельство о государственной регистрации (номер, дата, кем выдано)	
ОГРН	
ИНН/КПП	
Должность, ФИО (полностью) руководителя, правоспособность	
Сайт	
E-mail	
Телефон	

2. Настоящей заявкой подтверждаем, что:

- а) организация имеет возможность продолжения спортивной деятельности (осуществление тренировочной деятельности и участие во Всероссийском соревновании по хоккею среди мужских команд «Чемпионат Высшей хоккейной лиги» сезона 20 ___/20 ___;
- б) против организации не проводится процедура ликвидации, банкротства, деятельность не приостановлена;
- в) организация обладает достаточными организационными, финансовыми, материальными, кадровыми и иными ресурсами, способными обеспечить осуществление спортивной деятельности в сезоне 20 ___/20 ___;
- г) у организации отсутствует задолженность по состоянию на 31 мая текущего года:
- по оплате взносов, штрафов и иных обязательных платежей;
 - по оплате труда перед хоккеистами и тренерами.

3. Сведения о хоккейных командах:**3.1. в составе Клуба:**

№ п/п	Наименование команды	Наименование соревнования в предыдущем спортивном сезоне	Наименование соревнования в предстоящем спортивном сезоне

3.2. в соответствии с договорами о сотрудничестве:

№ п/п	Наименование команды	Наименование соревнования в предыдущем спортивном сезоне	Наименование соревнования в предстоящем спортивном сезоне

4. Сведения об объеме планируемого финансирования в сезоне 20 ___/20 ___:

Всего	в том числе	
	за счет средств бюджетных источников	за счет других источников

5. Сведения о спортивном сооружении:

№ п/п	Наименование спортсооружения	Собственник спортсооружения	Адрес спортсооружения	Количество мест

6. Сведения о хоккейной школе:

№ п/п	Полное наименование спортивной школы (в соответствии с уставом)	Общее количество хоккейных секций (по возрастам)	Общее количество обучающихся

7. Уведомлены о том, что организация, представившая недостоверные данные, может быть не допущена к процедуре допуска или снята с процедуры допуска в процессе ее проведения.

8. Полноту и достоверность представленных сведений гарантируем.

Приложения:

1.

2.

3.

и т.д.

_____ / _____ / _____

(наименование должности руководителя)

(подпись)

(расшифровка подписи)

М.П.



ХОККЕЙНЫЙ КЛУБ «_____» г. _____

ЗАЯВОЧНЫЙ ЛИСТ НА ОСНОВНУЮ КОМАНДУ
на сезон 20__/20__

Оформлено ____ хоккеистов

«__» _____ 20__ г.

Отдел проведения соревнований ВХЛ

_____ / _____

Оформлено ____ хоккеистов

«__» _____ 20__ г.

Отдел проведения соревнований ВХЛ

_____ / _____

№ п/п	Фамилия, имя, отчество	Игр номер	Амплуа	Гражданство	Число, месяц и год рождения	Рост, см	Вес, кг	Предыдущий хоккейный Клуб/Школа
1								
2								
3								
4								
5								
6								
7								
8								
9								
10								
11								
12								
13								
14								
15								
16								
17								
18								
19								
20								
21								
22								
23								
24								
25								
26								
27								

Руководство Клуба, тренерский и административный состав команды

№ п/п	Фамилия, имя, отчество	Число, месяц и год рождения	Занимаемая должность в Клубе	С какого года в Клубе
1				
2				
3				
4				
5				
6				
7				
8				
9				
10				

Руководитель Клуба**Отдел регистрации и статистики ФХР**

Подпись *Расшифровка подписи*

М.П.

Цвет игровой формы:

Домашняя (темная) _____
 Гостевая (светлая) _____

_____/_____
Подпись *Расшифровка подписи*

Медицинский отдел ФХР**Допущено _____ хоккеистов****Международный отдел ФХР/****Национальная федерация хоккея**

« _____ » _____ 20__ г.
 _____/_____
Подпись *Расшифровка подписи*

 _____/_____
Подпись *Расшифровка подписи*

М.П.



ХОККЕЙНЫЙ КЛУБ «_____» г. _____

ЗАЯВОЧНЫЙ ЛИСТ
на игроков, командированных из команды (клуба) КХЛ
на сезон 20__/20__

Оформлено ___ хоккеистов

«___» _____ 20__ г.

Отдел проведения соревнований ВХЛ

_____/_____

Оформлено ___ хоккеистов

«___» _____ 20__ г.

Отдел проведения соревнований ВХЛ

_____/_____

№ п/п	Фамилия, имя, отчество	Игр номер	Амплуа	Гражданство	Число, месяц и год рождения	Рост, см	Вес, кг	Наименование клуба КХЛ, вид контракта
1								
2								
3								
4								
5								
6								

Руководитель Клуба

Отдел регистрации и статистики ФХР

_____|_____

Подпись

Расшифровка подписи

М.П.

_____/_____

Подпись

Расшифровка подписи

**Международный отдел ФХР/
Национальная федерация хоккея**

_____/_____

Подпись

Расшифровка подписи



ХОККЕЙНЫЙ КЛУБ «_____» г. _____

**ДОЗАЯВОЧНЫЙ ЛИСТ НА ОСНОВНУЮ КОМАНДУ
на сезон 20__/20__**

Оформлено ____ хоккеистов

«____» _____ 20__ г.

Отдел проведения соревнований ВХЛ

_____/_____/_____

№ п/п	Фамилия, имя, отчество	Игр номер	Амплуа	Гражданство	Число, месяц и год рождения	Рост, см	Вес, кг	Предыдущий хоккейный Клуб/Школа
1								
2								
3								
4								
5								
6								
7								
8								
9								
10								

Руководитель Клуба

Подпись

Расшифровка подписи

М.П.

Отдел регистрации и статистики ФХР

_____ / _____

Подпись

Расшифровка подписи

Медицинский отдел ФХР

Допущено ____ хоккеистов

«____» _____ 20__ г.

_____/_____/_____

Подпись

Расшифровка подписи

М.П.

Международный отдел ФХР/

Национальная федерация хоккея

_____/_____/_____

Подпись

Расшифровка подписи

Официальные представители

№ п/п	Фамилия, имя, отчество	Должность
1		
2		
3		
4		
5		
6		
7		

Подпись

Расшифровка

Типовая Форма

М.П.

ДОГОВОР
о переходе хоккеиста, находящегося в статусе
«Ограниченно свободный агент»

г. _____ « ____ » _____ 20__ г.

_____ (далее – Хоккейный клуб-1),
в лице _____,
действующего на основании _____, с одной стороны, и
_____ (далее – Хоккейный клуб-2),
в лице _____,
действующего на основании _____, с другой стороны,
вместе именуемые Стороны, заключили настоящий договор о нижеследующем.

1. В соответствии с Регламентом ВХЛ предметом настоящего договора является переход хоккеиста _____, имеющего статус «Ограниченно свободный агент», из ХК «_____» (г. _____) в ХК «_____» (г. _____).

2. Стороны договорились о том, что стоимость компенсации при переходе, предусмотренном п. 1 настоящего договора, составляет _____ (_____) рублей. НДС не облагается.

3. Хоккейный клуб-2 обязуется оплатить Хоккейному клубу-1 компенсацию, предусмотренную п. 2 настоящего договора, в течение _____ (_____) месяцев с момента подписания настоящего Договора, но не позднее « ____ » _____ 20__ года.

Срок оплаты компенсационной выплаты является окончательным, независимо от срока заключения контракта профессионального хоккеиста между хоккеистом и Хоккейным Клубом 2.

4. Оплата компенсационной выплаты по настоящему договору осуществляется в безналичном порядке по платежным реквизитам согласно выставленному счету на оплату. Составление отдельного акта приема-передачи по настоящему договору осуществляется по усмотрению сторон.

5. С момента заключения настоящего договора Хоккейный Клуб-1 дает разрешение на участие хоккеиста в тренировочных мероприятиях, выставочных (товарищеских) матчах и иных соревнованиях, в том числе официальных, организуемых и проводимых ВХЛ в составе команды Хоккейного Клуба-2.

6. В случае неисполнения или ненадлежащего исполнения обязательств по оплате компенсационной выплаты Хоккейный Клуб-2 обязан оплатить Хоккейному Клубу-1 неустойку в размере ___% за каждый день просрочки от суммы платежа. Оплата неустойки не освобождает Хоккейный клуб-2 от надлежащего исполнения обязательств по настоящему договору.

7. Оплата пени, предусмотренная п. 6 настоящего соглашения, не освобождает Сторону-2 от исполнения обязательств по настоящему соглашению.

8. Все споры, возникающие при исполнении обязательств по Договору, Стороны будут стремиться разрешить в порядке взаимных консультаций. Споры, которые не могут быть разрешены путем проведения взаимных консультаций и переговоров, рассматриваются Дисциплинарным комитетом ФХР в установленном порядке.

9. Стороны договорились заключить договор в письменной форме путем обмена документами посредством факсимильной связи с последующим подтверждением подлинными документами.

10. Настоящий договор вступает в силу с момента его подписания Сторонами и действует до полного исполнения Сторонами всех принятых по нему обязательств.

11. Договор составлен в трех экземплярах (по одному для каждой из сторон, один экземпляр – в Отдел регистрации и статистики ФХР для соответствующей регистрации).

12. Адреса, банковские реквизиты и подписи Сторон:

Хоккейный Клуб 1	Хоккейный Клуб 2

Типовая форма

М.П.

СОГЛАШЕНИЕ об отказе от заключения контракта

г. _____, Российская Федерация

« ____ » _____ 20__ года

(далее – Клуб), в лице _____,
действующего на основании _____, с одной стороны, и хоккеист,

находящийся в статусе «Ограниченно свободный агент» (далее – Хоккеист), с другой стороны,
вместе именуемые «Стороны», в соответствии со ст. 115 Регламента ВХЛ заключили настоящее
соглашение о нижеследующем.

1. Клуб отзывает квалификационное предложение, сделанное « ____ » _____ 20__ г.
Хоккеисту.

2. Клуб и Хоккеист в результате достигнутой взаимной договоренности отказываются от
заключения контракта, в результате сделанного Квалификационного предложения, указанного
в пункте 1 настоящего Соглашения. Стороны договорились, что финансовых претензий друг к
другу не имеют.

3. Хоккеисту предоставляется право заключения контракта с любым хоккейным клубом.

4. Настоящее Соглашение вступает в силу с момента его регистрации в Отделе регистрации
и статистики ФХР.

5. Настоящее Соглашение составлено в трех экземплярах, имеющих равную юридическую
силу (по одному для каждой из сторон, третий экземпляр в Отделе регистрации и статистики
ФХР).

Клуб:

Хоккеист:

**Стандартная Форма 1
«Основная команда»
(односторонний Контракт)**

М.П.

**Контракт Профессионального Хоккеиста
ВЫСШЕЙ ХОККЕЙНОЙ ЛИГИ
(СРОЧНЫЙ ТРУДОВОЙ ДОГОВОР)**

Внимание Хоккеиста!

Прежде чем подписывать Контракт, Вы должны внимательно изучить его, чтобы быть уверенным, что все условия и обязательства, оговоренные ранее, включены в Контракт и его содержание и трактовка Вам понятны.

№ _____

г. _____

« ____ » _____ 20 __ г.

_____, (далее – Клуб), в
лице _____

(должность, ФИО)

действующего на основании _____,

с одной стороны, и _____,

(ФИО)

(далее – Хоккеист), с другой стороны (далее – Стороны), руководствуясь достигнутым соглашением, заключили срочный трудовой договор (далее – Контракт), Профессионального Хоккеиста Высшей хоккейной лиги (далее – Лига) о нижеследующем:

1. ПРЕДМЕТ КОНТРАКТА

1.1. Настоящий Контракт является двусторонним соглашением, предметом которого является правовое регулирование трудовых отношений между Клубом и Хоккеистом, определяющее в соответствии с Федеральным законом «О физической культуре и спорте в Российской Федерации» принадлежность спортсмена (Хоккеиста) к физкультурно-спортивной организации (Клубу).

1.2. Клуб обязуется предоставить Хоккеисту работу по обусловленной трудовой функции, обеспечить условия труда, предусмотренные трудовым законодательством РФ и иными нормативными правовыми актами, содержащими нормы трудового права, Федеральным законом «О физической культуре и спорте в Российской Федерации», локальными нормативными актами Клуба, содержащими нормы трудового права, нормативными актами Общероссийской общественной организации «Федерация хоккея России» (далее – ФХР), регулирующими отношения Клуба и Хоккеиста, Регламентом, своевременно и в полном размере выплачивать Хоккеисту заработную плату, а Хоккеист обязуется лично выполнять определенную настоящим Контрактом трудовую функцию, соблюдать законодательство РФ и иные нормативные правовые акты, содержащие нормы трудового права, Федеральный закон «О физической культуре и спорте в Российской Федерации», действующие в Клубе Правила внутреннего трудового распорядка и другие локальные нормативные акты Клуба, содержащие нормы трудового права, локальные нормативные акты ФХР, регулирующие отношения Клуба и Хоккеиста, Регламент, соглашения.

1.3. Место работы Хоккеиста: _____

указывается

_____ юридическое лицо с указанием адреса и прочих реквизитов, позволяющих определить место

_____ осуществления трудовой функции Хоккеиста

1.4. Трудовая функция: Хоккеист принимается на работу в Клуб (структурное подразделение Клуба, расположенное в той же местности, по месту нахождения юридического лица) в качестве **Хоккеиста** – _____ (**нападающего, защитника, вратаря**) **Основной команды Клуба** для подготовки и участия в спортивных соревнованиях по хоккею, организуемых и проводимых ФХР, в иных спортивных соревнованиях – товарищеских, турнирных хоккейных матчах, в том числе международных.

Трудовая функция должна выполняться Хоккеистом надлежащим образом с учетом требований Клуба к профессиональным спортивным возможностям Хоккеиста для достижения высоких спортивных результатов.

Должность в соответствии со штатным расписанием « _____ »

Хоккеист имеет профессию, специальность, квалификацию « _____ »

1.5. Клуб и Хоккеист соглашаются с тем, что на основании статьи 348.2 Трудового кодекса РФ настоящий Контракт заключается как срочный трудовой договор.

1.6. Для Хоккеиста устанавливается работа в режиме гибкого рабочего времени (статья 102 Трудового кодекса РФ).

1.7. Режим времени отдыха Хоккеиста:

- а) перерывы для отдыха и питания определяются Правилами внутреннего трудового распорядка;
- б) ежегодный основной оплачиваемый отпуск в соответствии с действующим законодательством Российской Федерации; далее ежегодный дополнительный оплачиваемый отпуск продолжительностью десять календарных дней; далее отпуск без сохранения заработной платы до начала предсезонного сбора согласно Регламенту, соглашениям.

1.8. Работа в Клубе является для Хоккеиста основным местом работы.

1.9. Хоккеист соглашается в порядке статей 72.1, 348.1 Трудового кодекса РФ на перевод на постоянную работу в другой Клуб Лиги (к другому работодателю) в следующих случаях, предусмотренных Регламентом:

- а) при «обмене» Хоккеиста в другой Клуб Лиги;
В случае, если на момент заключения Контракта Хоккеист достиг возраста 28 лет (по году рождения), условие данного подпункта может быть исключено по просьбе Хоккеиста, о чем производится соответствующая запись: _____;
- б) при выборе Хоккеиста другим Клубом Лиги из Списка отказов, в котором Хоккеист числится 48 часов до направления его в команду другого Клуба.

1.10. Условия, определяющие в необходимых случаях характер работы: _____ (указать в том случае, если в Клубе постоянная работа Хоккеиста имеет разъездной характер).

а) Условия труда на рабочем месте: _____.

2. СРОК ДЕЙСТВИЯ КОНТРАКТА. НАЧАЛО РАБОТЫ

2.1. Срок действия настоящего Контракта с « ____ » _____ 20__ г. по «30» апреля 20__ г.

2.2. Хоккеист приступает к исполнению трудовых обязанностей с « ____ » _____ 20__ г., что определяется как дата начала работы. Если Хоккеист не приступит к работе в день начала работы по неуважительной причине, то Клуб имеет право аннулировать настоящий Контракт.

3. ПРАВА И ОБЯЗАННОСТИ СТОРОН

3.1. Права и обязанности Хоккеиста и Клуба определяются применительно к условиям работы Хоккеиста и установлены трудовым законодательством РФ и иными нормативными правовыми актами, содержащими нормы трудового права, Федеральным законом «О физической культуре и спорте в Российской Федерации», локальными нормативными актами Клуба, содержащими нормы трудового права, нормативными актами ФХР, регулирующими отношения Клуба и Хоккеиста, Регламентом, соглашениями.

3.2. Кроме предусмотренного пунктом 3.1 настоящего Контракта, Клуб обязуется:

- а) обеспечить проведение тренировочных мероприятий и участие Хоккеиста в спортивных соревнованиях под руководством Главного тренера (тренеров),
- б) обеспечить страхование жизни и здоровья Хоккеиста, а также медицинское страхование в целях получения Хоккеистом дополнительных медицинских и иных услуг, сверхустановленных программами обязательного медицинского страхования с указанием условий этих видов страхования.

3.3. Кроме предусмотренного пунктом 3.1 настоящего Контракта, Хоккеист обязуется:

- а) соблюдать спортивный режим, установленный Клубом, и выполнять планы подготовки к спортивным соревнованиям,
- б) принимать участие в спортивных соревнованиях только по указанию Клуба,
- в) не нарушать антидопинговые правила, предусмотренные статьей 26 Федерального закона № 329-ФЗ «О физической культуре и спорте в Российской Федерации»,
- г) соблюдать этические нормы в области спорта,

- д) использовать в рабочее время спортивную экипировку, предоставленную Клубом,
- е) соблюдать Регламент и требования ФХР как организатора спортивных соревнований, локальные нормативные акты ФХР, регулирующие отношения Клуба и Хоккеиста, которые непосредственно связаны с трудовой деятельностью Хоккеиста,
- ж) осуществить денежную выплату в пользу Клуба при расторжении Контракта в случаях и в размере, предусмотренных статьей 348.12 Трудового кодекса РФ, настоящим Контрактом, Регламентом, соглашениями,
- з) соблюдать санитарно-гигиенические и медицинские требования, проходить обязательные предварительные и периодические медицинские осмотры (обследования), следовать медицинским рекомендациям врачей Клуба или назначенных ими специалистов,
- и) соблюдать правила внутреннего трудового распорядка Клуба,
- к) соблюдать требования безопасности во время участия в спортивных соревнованиях, тренировочных мероприятиях и пребывания на объектах спорта.

4. УСЛОВИЯ ОПЛАТЫ ТРУДА. ЗАРАБОТНАЯ ПЛАТА

4.1. За надлежащее выполнение Хоккеистом предусмотренной настоящим Контрактом трудовой функции и иных обязанностей, установленных трудовым законодательством РФ и иными нормативными правовыми актами, содержащими нормы трудового права, Федеральным законом «О физической культуре и спорте в Российской Федерации», локальными нормативными актами Клуба, содержащими нормы трудового права, нормативными актами ФХР, регулирующими отношения Клуба и Хоккеиста, Регламентом, соглашениями Клуб выплачивает Хоккеисту заработную плату:

В сезоне _____ г. _____ (_____) рублей или
_____ (_____) рублей в месяц.

В сезоне _____ г. _____ (_____) рублей или
_____ (_____) рублей в месяц.

Заработная плата, предусмотренная настоящим пунктом, состоит из двух частей и выплачивается как:

- а) Оклад (должностной оклад) - в размере 60-ти процентов от суммы заработной платы, предусмотренной настоящим Контрактом;
- б) Премияльная (стимулирующая) выплата (премия за мастерство) - в размере 40 процентов от суммы заработной платы, предусмотренной настоящим Контрактом.

Должностной оклад является фиксированным размером оплаты труда хоккеиста за исполнение трудовых (должностных) обязанностей определенной сложности за календарный месяц без учета компенсационных, стимулирующих и социальных выплат.

Премияльная (стимулирующая) выплата является фиксированной ежемесячной выплатой, которую Клуб имеет право не выплачивать в случае, предусмотренном в пункте 4.4. настоящего Контракта.

Сезон в целях настоящего Контракта определяется как период времени с даты начала работы, предусмотренной п.2.2., до 30 апреля 20__ г. включительно.

В случае если Контракт заключен на два сезона и более, то, начиная со второго сезона, даты начала и окончания сезона определяются в соответствии с Регламентом.

Средний заработок при предоставлении ежегодных оплачиваемых отпусков (основного, дополнительного) выплачивается в соответствии с трудовым законодательством РФ и учитывается Клубом при заключении настоящего Контракта в сумме заработной платы за сезон как условная величина (сумма).

4.2. Заработная плата должна начисляться и выплачиваться только в национальной валюте Российской Федерации, т.е. в рублях (исключение составляют иностранные хоккейные Клубы Лиги), за изъятиями, установленными действующим законодательством.

4.3. Заработная плата выплачивается не реже чем каждые полмесяца в день, установленный Правилами внутреннего трудового распорядка.

4.4. Клуб имеет право прекратить выплату Хоккеисту премиальной (стимулирующей) выплаты полностью или частично в случае, если Хоккеист был дважды в течение сезона включен в Список отказов и не был выбран ни одним другим Клубом.

Данная процедура может быть применена к игроку не более одного раза в течение сезона.

Хоккеист имеет право в течение 3 (трех) дней после получения уведомления о лишении премии за мастерство обратиться с апелляцией в Комиссию по контрактным спорам для оспаривания данного лишения.

4.5. В случае дисквалификации Хоккеиста по решению ФХР время, в течение которого Хоккеист не принимает участия в официальных спортивных соревнованиях ФХР, за исключением официальных перерывов в регулярном чемпионате, оплачивается в размере, соответствующем объему выполненной работы в -тренировочных и других мероприятиях по подготовке к спортивным соревнованиям, но не более 20 (двадцати) % от его месячной заработной платы, и не менее установленного действующим законодательством минимального размера оплаты труда.

**5. УСЛОВИЯ ОПЛАТЫ ТРУДА.
ДОПЛАТЫ, НАДБАВКИ, ПРЕМИИ
И ДРУГИЕ ПООЩРИТЕЛЬНЫЕ ВЫПЛАТЫ. КОМПЕНСАЦИИ.**

5.1. Хоккеист обеспечивается за счет средств Клуба:

(указать: в собственность или на условиях аренды, безвозмездного пользования и т.п.)

5.2. Хоккеисту устанавливаются следующие дополнительные выплаты (доплаты, надбавки, премии и другие поощрительные выплаты):

5.3. Распорядительным документом Руководителя Клуба Хоккеисту могут быть компенсированы расходы на оплату услуг жилищно-коммунального хозяйства, расходы по найму и аренде жилья, расходы на санаторно-курортное лечение, на приобретение лекарств, получение платных услуг медицинских учреждений и на приобретение хоккейной экипировки, о чем Клуб незамедлительно информирует ФХР с направлением копии распорядительного документа.

5.4. Хоккеист может получать командные (коллективные) премиальные в соответствии с Положением о премировании и депремировании, утвержденным Клубом в соответствии с законодательством РФ, Регламентом.

6. ПРЕКРАЩЕНИЕ И РАСТОРЖЕНИЕ КОНТРАКТА

6.1. Настоящий договор прекращается в случае истечения срока его действия, по соглашению сторон, а также в иных случаях, предусмотренных трудовым законодательством РФ, с учетом особенностей, предусмотренных Федеральным законом «О физической культуре и спорте в Российской Федерации».

6.2. В случае досрочного расторжения Контракта по инициативе Хоккеиста (по собственному желанию) Хоккеист обязан предупредить об этом Клуб заявлением в письменной форме в срок, установленный нормой ФХР на дату подачи такого заявления.

Во время течения указанного срока Хоккеист не имеет права перехода в другой Клуб.

При досрочном расторжении настоящего Контракта по инициативе Хоккеиста (по собственному желанию) без уважительных причин, а также в случае расторжения Контракта по инициативе Клуба по основаниям, которые относятся к дисциплинарным взысканиям, Хоккеист производит в пользу Клуба денежную выплату в следующем размере:

- а) если Хоккеист не достиг к моменту расторжения Контракта возраста 28 лет, он выплачивает Клубу 2/3 от суммы заработной платы, невыплаченной за период, оставшийся до истечения срока Контракта;
- б) если Хоккеист достиг к моменту расторжения Контракта возраста 28 лет, он выплачивает Клубу 1/3 от суммы заработной платы, невыплаченной за период, оставшийся до истечения срока Контракта.

6.3. Хоккеист обязан произвести в пользу Клуба денежную выплату, предусмотренную пунктом 6.2 настоящего Контракта в течение 2 (двух) месяцев со дня увольнения или в иные сроки, установленные по соглашению между Клубом и Хоккеистом.

6.4. Права Клуба в отношении Хоккеиста при досрочном расторжении настоящего Контракта по инициативе Хоккеиста (по собственному желанию) без уважительных причин, а также в случае расторжения Контракта по инициативе Клуба по основаниям, которые относятся к дисциплинарным взысканиям, определяются в соответствии с Регламентом.

6.5. При досрочном расторжении настоящего Контракта по инициативе Клуба Хоккеисту выплачивается заработная плата за фактически отработанное время и выходное пособие в следующем размере:

- при расторжении Контракта в период с 1 мая до даты, заканчивая не позднее, чем за 7 дней до даты начала Регулярного Чемпионата – 25% от суммы заработной платы, не выплаченной за текущий сезон, и 20% от суммы заработной платы, предусмотренной за оставшиеся сезоны Контракта;
- при расторжении Контракта в период, начиная за 7 дней до даты начала Регулярного Чемпионата по 31 декабря – 50% от суммы заработной платы, не выплаченной за текущий сезон, и 20% от суммы заработной платы, предусмотренной за оставшиеся сезоны Контракта;
- при расторжении Контракта в период с 1 января до даты начала плей-офф – 100% от суммы заработной платы, не выплаченной за текущий сезон, и 20% от суммы заработной платы, предусмотренной за

оставшиеся сезоны Контракта.

- в период с даты начала плей-офф по 30 апреля Клуб не имеет права досрочно расторгать Контракт по своей инициативе.

6.6. Первая часть выходного пособия, предусмотренного п. 6.5 настоящего Контракта (25%/50%/100% от суммы заработной платы, не выплаченной за текущий сезон), выплачивается Хоккеисту вне зависимости от его последующего трудоустройства в течение 2 (двух) месяцев со дня увольнения.

Вторая часть выходного пособия (20% от суммы заработной платы, предусмотренной за оставшиеся сезоны Контракта) выплачивается равными долями, начиная с даты начала Чемпионата, следующего за тем, в котором был расторгнут Контракт, с рассрочкой на период действия расторгнутого Контракта. Выплата указанной части выходного пособия прекращается с момента подписания Хоккеистом нового контракта с любым профессиональным хоккейным клубом.

По соглашению между Клубом и Хоккеистом могут быть установлены иные сроки выплаты выходного пособия.

6.7. Клуб и Хоккеист имеют право определить в настоящем пункте иные сроки, порядок и условия выплаты выходного пособия при досрочном расторжении Контракта по инициативе Клуба. Размер выходного пособия в любом случае не может превышать сумму, установленную пунктом 6.5. настоящего Контракта.

6.8. Контракт может быть прекращен по соглашению Сторон как с выплатой, так и без выплаты выходного пособия или осуществления денежной выплаты.

7. РАЗРЕШЕНИЕ СПОРОВ

7.1. Все споры, разногласия или требования, возникающие из настоящего Контракта или в связи с ним, в том числе касающиеся его исполнения, нарушения, прекращения (расторжения) или недействительности, подлежат рассмотрению Дисциплинарным комитетом ФХР в соответствии с Дисциплинарным регламентом ФХР.

Решение Дисциплинарного комитета ФХР может быть обжаловано сторонами в течение 7 (семи) дней с момента получения решения в окончательной форме в Апелляционный комитет ФХР.

7.2. С учетом процедуры и требований, предусмотренных пунктом 7.1 настоящего Контракта, в случае если Хоккеист переходит в любой другой хоккейный Клуб, включая иностранный, без письменного разрешения Клуба, Хоккеист и Клуб соглашаются при возникшем споре на исключительную юрисдикцию Дисциплинарного комитета ФХР. Также Хоккеист и Клуб признают, что решения Дисциплинарного комитета ФХР, запрещающие Хоккеисту выступать за любой другой хоккейный Клуб, включая иностранный, имеют полную силу в России и в любой другой стране.

7.3. Клуб и Хоккеист соглашаются с тем, что условия, предоставленные Хоккеисту по настоящему Контракту, уникальны, неоценимы и не могут быть адекватно возмещены Клубу. Поэтому Клуб имеет право на требование и получение через соответствующие инстанции Международной федерации хоккея на льду (далее – ИИХФ), ФХР, дисциплинарные и судебные процедуры запрещения для Хоккеиста выступать за любой другой хоккейный Клуб России или другой страны. Данные условия никаким образом не ограничивают права Клуба на выставление иных претензий Хоккеисту.

7.4. Условия, предусмотренные пунктами 7.1–7.3 настоящего Контракта, могут быть конкретизированы Регламентом ВХЛ, иными требованиями ФХР как организатора спортивных соревнований.

8. ОСОБЫЕ УСЛОВИЯ КОНТРАКТА

8.1. Клуб и Хоккеист соглашаются с тем, что настоящий Контракт направляется и регистрируется в ФХР в порядке, установленном Регламентом. Кроме того, Хоккеист соглашается с тем, что он самостоятельно может предложить свои профессиональные услуги любому другому хоккейному Клубу, а также иным юридическим и/или физическим лицам только после окончания срока действия настоящего Контракта.

8.2. Хоккеист признает, что, несмотря на его собственные уникальные навыки и способности, вклад Клуба в соответствии с данным Контрактом, включая, но не только, заработную плату, использование помещений и оборудования, тренировки, возможность участвовать в спортивных соревнованиях в качестве члена команды и предоставленные услуги являются существенной частью в развитии хоккейных навыков и способностей Хоккеиста и что такой вклад является для него ценным в содействии карьере профессионального Хоккеиста.

8.3. В подготовительный и соревновательный периоды руководство Клуба имеет право устанавливать дополнительные разумные правила, не противоречащие действующему законодательству РФ, Регламенту, соглашениям, иным требованиям ФХР как организатора соревнований, соглашениям, регулирующим поведение и подготовку Хоккеиста.

8.4. В случае заболевания или несчастного случая Хоккеист, если обстоятельства позволяют это сделать, должен немедленно предупредить Главного тренера и (или) врача команды и в течение 24 часов предоставить письменное медицинское подтверждение, содержащее противопоказания к занятиям хоккеем, и явиться в Клуб для прохождения медицинского осмотра (обследования) под контролем врача Клуба.

8.5. Если Хоккеист получает травму в ходе игры, при переездах с командой, в командировках от Клуба, а также

на тренировочных занятиях, Клуб оплачивает ему в установленном порядке госпитализацию, вплоть до выписки, при условии, что больница и врач определены Клубом. Также требование об оплате Клубом реабилитации рассматривается Дисциплинарным комитетом ФХР в порядке, предусмотренном Дисциплинарным регламентом ФХР.

8.6. Если Хоккеист нездоров по причине спортивной травмы, полученной в ходе выполнения обязанностей Хоккеиста, настоящий Контракт не может быть расторгнут по инициативе Клуба до восстановления трудоспособности Хоккеиста или установления ему группы инвалидности.

8.7. В случае полной потери Хоккеистом профессиональной трудоспособности, произошедшей во время участия в тренировочном и (или) соревновательном процессе Клуба в период действия Контракта, Клуб на основании медицинского экспертного заключения за счет собственных средств доплачивает Хоккеисту в течение двух месяцев единовременную компенсацию до размера 100% от суммы заработной платы за сезон, в котором наступила потеря трудоспособности Хоккеиста, если данная единовременная компенсация в размере 100% от суммы заработной платы за сезон не покрывается страховыми выплатами по дополнительному страхованию спортсмена, осуществляемому Клубом.

8.8. В случае смерти Хоккеиста, произошедшей во время исполнения им трудовых обязанностей по Контракту, Клуб выплачивает детям, родителям, супруге Хоккеиста в равных долях единовременную компенсацию в общем размере 200% от суммы заработной платы за сезон, в котором наступила смерть Хоккеиста. Основанием для выплаты единовременной компенсации являются медицинское экспертное заключение и письменное заявление от лиц, указанных в настоящем пункте. Выплата должна быть осуществлена в течение трех месяцев со дня поступления в Клуб заявления на получение единовременной компенсации.

8.9. Виды и условия социального страхования, пенсионного страхования, непосредственно связанные с трудовой деятельностью Хоккеиста осуществляются в соответствии с трудовым законодательством РФ, Федеральным законом «О физической культуре и спорте в Российской Федерации», иными законами и нормативными правовыми актами, локальными нормативными актами Клуба, содержащими нормы трудового права, нормативными актами ФХР, регулирующими отношения Клуба и Хоккеиста.

8.10. Клуб не несет никаких обязательств перед Хоккеистом в случае, если Хоккеист получил травму в результате действий или бездействия, не связанных с выполнением его трудовой функции по настоящему Контракту.

8.11. Хоккеист несет ответственность за разглашение коммерческой тайны и конфиденциальной информации Клуба, по основаниям и в порядке, предусмотренном законодательством РФ.

8.12. Хоккеист соглашается на передачу Клубом его персональных данных для их дальнейшего хранения и обработки, а также экземпляра настоящего Контракта в ФХР, а в случае включения Хоккеиста в состав сборной команды Российской Федерации по хоккею также на передачу копии настоящего Контракта в федеральный орган исполнительной власти, осуществляющий функции по проведению государственной политики и нормативно-правовому регулированию в области физической культуры и спорта.

8.13. Хоккеист соглашается на передачу Клубом его персональных данных о состоянии здоровья в Медицинский отдел ФХР для целей их обработки (в том числе автоматизированной), а также передачу Клубом или Медицинским отделом ФХР персональных данных о состоянии здоровья врачам сборной команды своей страны.

8.14. Клуб и Хоккеист взаимно обязуются пользоваться услугами агентов, аккредитованных ФХР для работы с Хоккеистами.

9. ЗАКЛЮЧИТЕЛЬНЫЕ ПОЛОЖЕНИЯ

9.1. Хоккеист заверяет, что до заключения настоящего Контракта у него была возможность изучить все документы и акты, предусмотренные Контрактом.

9.2. В части регулирования трудовых отношений настоящий Контракт вступает в силу в порядке и с даты, определенной п. 2.2 Контракта, при условии положительного результата предварительного медицинского осмотра Хоккеиста Клубом.

В части регулирования спортивных и иных отношений, вытекающих из локальных нормативных актов ФХР, настоящий Контракт вступает в силу с момента его регистрации в ФХР.

9.3. Контракт составлен в трех экземплярах, по одному для каждой из сторон (для Клуба и для Хоккеиста), а также один для ФХР. Каждый экземпляр имеет одинаковую юридическую силу.

9.4. Данный Контракт является полным письменным соглашением между сторонами. Устные договоренности не имеют силы. Внесение каких-либо изменений в Контракт после его регистрации ФХР категорически запрещается. Предоставление для регистрации в ФХР Контракта, отличного от утвержденной Регламентом формы, не допускается.

9.5. С Правилами внутреннего трудового распорядка, соглашениями, должностной инструкцией, локальными нормативными актами Клуба, содержащими нормы трудового права, нормативными актами ФХР, регулирующими отношения Клуба и Хоккеиста, Правилами игры в хоккей, Регламентом, условиями договоров Клуба, со спонсорами (партнерами), с рекламодателями, с ФХР, в части, непосредственно связанной с трудовой деятельностью Хоккеиста, – ознакомлен:

_____ (подпись, дата)

9.6. Обязательный предварительный медицинский осмотр (обследование):

(заключение врача)

После прочтения настоящего Контракта Клуб и Хоккеист соглашаются с тем, что все условия и обязательства Контракта, а также их трактовка понятны им в полном объеме. Все стороны Контракта имели полную возможность до его подписания обсудить все условия и обязательства со своими юристами, врачами, агентами, иными представителями, и настоящий Контракт подписывается при свободном волеизъявлении сторон.

10. АДРЕСА И ПОДПИСИ СТОРОН:

Клуб

Хоккеист

Адрес: _____

ИНН _____

Год рождения _____
Паспорт: _____

Расчетный счет _____

Адрес: _____

Руководитель Клуба
_____/_____/_____

Хоккеист
_____/_____/_____

МП

Агент Хоккеиста (в случае, если он представлял интересы Хоккеиста при заключении настоящего Контракта) _____

№ аккредитации _____
_____/_____/_____



«Зарегистрирован»
Отделом регистрации и статистики ФХР
№ _____
« ____ » _____ 20__ г.

Стандартная Форма 2
«Основная команда плюс Вторая команда»
(двусторонний Контракт)

М.П.

**Контракт Профессионального Хоккеиста
ВЫСШЕЙ ХОККЕЙНОЙ ЛИГИ
(СРОЧНЫЙ ТРУДОВОЙ ДОГОВОР)**

Внимание Хоккеиста!

Прежде чем подписывать Контракт, Вы должны внимательно изучить его, чтобы быть уверенным, что все условия и обязательства, оговоренные ранее, включены в Контракт и его содержание и трактовка Вам понятны.

№ _____

г. _____

« ____ » _____ 20__ г.

_____, (далее – Клуб), в
лице _____
(должность, ФИО)

_____,
действующего на основании _____,
с одной стороны, и _____,
(ФИО)

(далее – Хоккеист), с другой стороны (далее – Стороны), руководствуясь достигнутым соглашением, заключили срочный трудовой договор (далее – Контракт), профессионального хоккеиста Высшей хоккейной лиги (далее – Лига) о нижеследующем:

2. ПРЕДМЕТ КОНТРАКТА

1.1. Настоящий Контракт является двусторонним соглашением, предметом которого является правовое регулирование трудовых отношений между Клубом и Хоккеистом, определяющее в соответствии с Федеральным законом «О физической культуре и спорте в Российской Федерации» принадлежность спортсмена (Хоккеиста) к физкультурно-спортивной организации (Клубу).

1.2. Клуб обязуется предоставить Хоккеисту работу по обусловленной трудовой функции, обеспечить условия труда, предусмотренные трудовым законодательством РФ и иными нормативными правовыми актами, содержащими нормы трудового права, Федеральным законом «О физической культуре и спорте в Российской Федерации», локальными нормативными актами Клуба, содержащими нормы трудового права, нормативными актами Общероссийской общественной организации «Федерация хоккея России» (далее – ФХР), регулирующими отношения Клуба и Хоккеиста, Регламентом, своевременно и в полном размере выплачивать Хоккеисту заработную плату, а Хоккеист обязуется лично выполнять определенную настоящим Контрактом трудовую функцию, соблюдать законодательство РФ и иные нормативные правовые акты, содержащие нормы трудового права, Федеральный закон «О физической культуре и спорте в Российской Федерации», действующие в Клубе Правила внутреннего трудового распорядка и другие локальные нормативные акты Клуба, содержащие нормы трудового права, локальные нормативные акты ФХР, регулирующие отношения Клуба и Хоккеиста, Регламент, соглашения.

1.3. Место работы Хоккеиста: _____
указывается

юридическое лицо с указанием адреса и прочих реквизитов, позволяющих определить место

осуществления трудовой функции Хоккеиста

1.4. Трудовая функция: Хоккеист принимается на работу в Клуб в качестве **Хоккеиста** – _____ (**нападающего, защитника, вратаря**) **Основной команды и/или** Молодежной команды и/или команды, не входящей в систему КХЛ/ВХЛ/МХЛ, для подготовки и участия в спортивных соревнованиях по хоккею.

Трудовая функция должна выполняться Хоккеистом надлежащим образом с учетом требований Клуба к профессиональным спортивным возможностям Хоккеиста для достижения высоких спортивных результатов.

Стороны соглашаются с тем, что уровень качества игры Хоккеиста, решение в какой команде Клуба (в Основной, или Молодежной, или команде, не входящей в систему КХЛ/ВХЛ/МХЛ) выступает и с какой командой Клуба (Основной, или Молодежной, или командой, не входящей в систему КХЛ/ВХЛ/МХЛ) тренируется Хоккеист, определяются исключительно по совместному заключению Главного тренера и Генерального менеджера Клуба. Должность в соответствии со штатным расписанием « _____ »

Хоккеист имеет профессию, специальность, квалификацию « _____ »

1.5. Клуб и Хоккеист соглашаются с тем, что на основании статьи 348.2 Трудового кодекса РФ настоящий Контракт заключается как срочный трудовой договор.

1.6. Для Хоккеиста устанавливается работа в режиме гибкого рабочего времени (статья 102 Трудового кодекса РФ).

1.7. Режим времени отдыха Хоккеиста:

- а) перерывы для отдыха и питания определяются Правилами внутреннего трудового распорядка;
- б) ежегодный основной оплачиваемый отпуск в соответствии с действующим законодательством Российской Федерации; далее ежегодный дополнительный оплачиваемый отпуск продолжительностью десять календарных дней; далее отпуск без сохранения заработной платы до начала предсезонного сбора согласно Регламенту, соглашениям.

1.8. Работа в Клубе является для Хоккеиста основным местом работы.

1.9. Хоккеист соглашается в порядке статей 72.1, 348.1 Трудового кодекса РФ на перевод на постоянную работу в другой Клуб Лиги (к другому работодателю) в случае «обмена» Хоккеиста в другой Клуб Лиги, предусмотренного Регламентом.

В случае если на момент заключения Контракта Хоккеист достиг возраста 28 лет (по году рождения), условие данного подпункта может быть исключено по просьбе Хоккеиста, о чем производится соответствующая запись: _____;

1.10. Условия, определяющие в необходимых случаях характер работы: _____ (указать в том случае, если в Клубе постоянная работа Хоккеиста имеет разрезной характер).

1.11. Условия труда на рабочем месте: _____.

2. СРОК ДЕЙСТВИЯ КОНТРАКТА. НАЧАЛО РАБОТЫ

2.1. Срок действия настоящего Контракта с « ____ » _____ 20__ г. по «30» апреля 20__ г.

2.2. Хоккеист приступает к исполнению трудовых обязанностей с « ____ » _____ 20__ г., что определяется как дата начала работы. Если Хоккеист не приступит к работе в день начала работы по неуважительной причине, то Клуб имеет право аннулировать настоящий Контракт.

3. ПРАВА И ОБЯЗАННОСТИ СТОРОН

3.1. Права и обязанности Хоккеиста и Клуба определяются применительно к условиям работы Хоккеиста и установлены трудовым законодательством РФ и иными нормативными правовыми актами, содержащими нормы трудового права, Федеральным законом «О физической культуре и спорте в Российской Федерации», локальными нормативными актами Клуба, содержащими нормы трудового права, нормативными актами ФХР, регуливающими отношения Клуба и Хоккеиста, Регламентом, соглашениями.

3.2. Кроме предусмотренного пунктом 3.1 настоящего Контракта, Клуб обязуется:

- а) обеспечить проведение тренировочных мероприятий и участие Хоккеиста в спортивных соревнованиях под руководством Главного тренера (тренеров),
- б) обеспечить страхование жизни и здоровья Хоккеиста, а также медицинское страхование в целях получения Хоккеистом дополнительных медицинских и иных услуг, сверхустановленных программами обязательного медицинского страхования с указанием условий этих видов страхования.

3.3. Кроме предусмотренного пунктом 3.1 настоящего Контракта, Хоккеист обязуется:

- а) соблюдать спортивный режим, установленный Клубом, и выполнять планы подготовки к спортивным соревнованиям,
- б) принимать участие в спортивных соревнованиях только по указанию Клуба,
- в) не нарушать антидопинговые правила, предусмотренные статьей 26 Федерального закона № 329-ФЗ «О физической культуре и спорте в Российской Федерации»,

- г) соблюдать этические нормы в области спорта,
- д) использовать в рабочее время спортивную экипировку, предоставленную Клубом,
- е) соблюдать Регламент и требования ФХР как организатора спортивных соревнований, локальные нормативные акты ФХР, регулирующие отношения Клуба и Хоккеиста, которые непосредственно связаны с трудовой деятельностью Хоккеиста,
- ж) осуществить денежную выплату в пользу Клуба при расторжении Контракта в случаях и в размере, предусмотренных статьей 348.12 Трудового кодекса РФ, настоящим Контрактом, Регламентом, соглашениями,
- з) соблюдать санитарно-гигиенические и медицинские требования, проходить обязательные предварительные и периодические медицинские осмотры (обследования), следовать медицинским рекомендациям врачей Клуба или назначенных ими специалистов,
- и) соблюдать правила внутреннего трудового распорядка Клуба,
- к) соблюдать требования безопасности во время участия в спортивных соревнованиях, тренировочных мероприятиях и пребывания на объектах спорта.

4. УСЛОВИЯ ОПЛАТЫ ТРУДА. ЗАРАБОТНАЯ ПЛАТА

4.1. За надлежащее выполнение Хоккеистом предусмотренной настоящим Контрактом трудовой функции и иных обязанностей, установленных трудовым законодательством РФ и иными нормативными правовыми актами, содержащими нормы трудового права, Федеральным законом «О физической культуре и спорте в Российской Федерации», локальными нормативными актами Клуба, содержащими нормы трудового права, нормативными актами ФХР, регулирующими отношения Клуба и Хоккеиста, Регламентом соглашениями, Клуб выплачивает Хоккеисту заработную плату в следующем размере:

Сезон _____ г.

В Основной команде - _____ (_____) рублей или
_____ (_____) рублей в месяц.

В Молодежной команде или команде, не входящей в систему КХЛ/ВХЛ/МХЛ-
_____ (_____) рублей или
_____ (_____) рублей в месяц.

Сезон _____ г.

В Основной команде - _____ (_____) рублей или
_____ (_____) рублей в месяц.

В Молодежной команде или команде, не входящей в систему КХЛ/ВХЛ/МХЛ-
_____ (_____) рублей или
_____ (_____) рублей в месяц.

4.2. Заработная плата выплачивается как оклад (должностной оклад), являющийся фиксированным размером оплаты труда Хоккеиста, за исполнение им трудовых (должностных) обязанностей определенной сложности за календарный месяц без учета компенсационных, стимулирующих и социальных выплат.

Сезон в целях настоящего Контракта определяется как период времени с даты начала работы, предусмотренной п.2.2., до 30 апреля 20__ г. включительно.

В случае если Контракт заключен на два сезона и более, то начиная со второго сезона даты начала и окончания сезона определяются в соответствии с Регламентом.

Средний заработок при предоставлении ежегодных оплачиваемых отпусков (основного, дополнительного) выплачивается в соответствии с трудовым законодательством РФ и учитывается Клубом при заключении настоящего Контракта в сумме заработной платы за сезон как условная величина (сумма).

4.3. Заработная плата должна начисляться и выплачиваться только в национальной валюте Российской Федерации, т.е. в рублях (исключение составляют иностранные хоккейные Клубы Лиги), за изъятиями, установленными действующим законодательством.

4.4. Заработная плата выплачивается не реже чем каждые полмесяца в день, установленный Правилами внутреннего трудового распорядка.

4.5. В случае дисквалификации Хоккеиста по решению ФХР время, в течение которого Хоккеист не принимает участия в официальных спортивных соревнованиях ФХР, за исключением официальных перерывов в регулярном чемпионате, оплачивается в размере, соответствующем объему выполненной работы в тренировочных и других мероприятиях по подготовке к спортивным соревнованиям, но не более 20 (двадцати) % от его месячной заработной платы, и не менее установленного действующим законодательством минимального размера оплаты труда.

**5. УСЛОВИЯ ОПЛАТЫ ТРУДА.
ДОПЛАТЫ, НАДБАВКИ, ПРЕМИИ
И ДРУГИЕ ПООЩРИТЕЛЬНЫЕ ВЫПЛАТЫ. КОМПЕНСАЦИИ.**

5.1. Хоккеист обеспечивается за счет средств Клуба:

(указать: в собственность или на условиях аренды, безвозмездного пользования и т.п.)

5.2. Хоккеисту устанавливаются следующие дополнительные выплаты (доплаты, надбавки, премии и другие поощрительные выплаты):

В Основной команде:

В Молодежной команде или команде, не входящей в систему КХЛ/ВХЛ/МХЛ:

5.3. Распорядительным документом Руководителя Клуба Хоккеисту могут быть компенсированы расходы на оплату услуг жилищно-коммунального хозяйства, расходы по найму и аренде жилья, расходы на санаторно-курортное лечение, на приобретение лекарств, получение платных услуг медицинских учреждений и на приобретение хоккейной экипировки, о чем Клуб незамедлительно информирует ФХР с направлением копии распорядительного документа.

5.4. Хоккеист может получать командные (коллективные) премиальные в соответствии с Положением о премировании и депремировании, утвержденным Клубом в соответствии с законодательством РФ, Регламентом.

6. ПРЕКРАЩЕНИЕ И РАСТОРЖЕНИЕ КОНТРАКТА

6.1. Настоящий договор прекращается в случае истечения срока его действия, по соглашению сторон, а также в иных случаях, предусмотренных трудовым законодательством РФ и Регламентов ВХЛ.

6.2. В случае досрочного расторжения Контракта по инициативе Хоккеиста (по собственному желанию) Хоккеист обязан предупредить об этом Клуб заявлением в письменной форме в срок, установленный нормой ФХР на дату подачи такого заявления.

Во время течения указанного срока Хоккеист не имеет права перехода в другой Клуб.

При досрочном расторжении настоящего Контракта по инициативе Хоккеиста (по собственному желанию) без уважительных причин, а также в случае расторжения Контракта по инициативе Клуба по основаниям, которые относятся к дисциплинарным взысканиям, Хоккеист производит в пользу Клуба денежную выплату в следующем размере:

- а) если Хоккеист не достиг к моменту расторжения Контракта возраста 28 лет, он выплачивает Клубу 2/3 от суммы заработной платы, невыплаченной за период, оставшийся до истечения срока Контракта;
- б) если Хоккеист достиг к моменту расторжения Контракта возраста 28 лет, он выплачивает Клубу 1/3 от суммы заработной платы, невыплаченной за период, оставшийся до истечения срока Контракта.

6.3. Хоккеист обязан произвести в пользу Клуба денежную выплату, предусмотренную пунктом 6.2 настоящего Контракта в течение 2 (двух) месяцев со дня увольнения или в иные сроки, установленные по соглашению между Клубом и Хоккеистом.

6.4. Права Клуба в отношении Хоккеиста при досрочном расторжении настоящего Контракта по инициативе Хоккеиста (по собственному желанию) без уважительных причин, а также в случае расторжения Контракта по инициативе Клуба по основаниям, которые относятся к дисциплинарным взысканиям, определяются в соответствии с Регламентом.

6.5. При досрочном расторжении настоящего Контракта по инициативе Клуба Хоккеисту выплачивается заработная плата за фактически проработанное время и выходное пособие в следующем размере:

- при расторжении Контракта в период с 1 мая до даты, заканчивая не позднее, чем за 7 дней до даты начала Регулярного Чемпионата – 25% от суммы заработной платы, не выплаченной за текущий сезон, и 20% от суммы заработной платы, предусмотренной за оставшиеся сезоны Контракта;
- при расторжении Контракта в период, начиная за 7 дней до даты начала Регулярного Чемпионата по 31

декабря – 50% от суммы заработной платы, не выплаченной за текущий сезон, и 20% от суммы заработной платы, предусмотренной за оставшиеся сезоны Контракта;

- при расторжении Контракта в период с 1 января до даты начала плей-офф – 100% от суммы заработной платы, не выплаченной за текущий сезон, и 20% от суммы заработной платы, предусмотренной за оставшиеся сезоны Контракта.
- в период с даты начала плей-офф по 30 апреля Клуб не имеет права досрочно расторгать Контракт по своей инициативе.

6.6. Первая часть выходного пособия, предусмотренного п. 6.5 настоящего Контракта (25%/50%/100% от суммы заработной платы, не выплаченной за текущий сезон), выплачивается Хоккеисту вне зависимости от его последующего трудоустройства в течение 2 (двух) месяцев со дня увольнения.

Вторая часть выходного пособия (20% от суммы заработной платы, предусмотренной за оставшиеся сезоны Контракта) выплачивается равными долями, начиная с даты начала Чемпионата, следующего за тем, в котором был расторгнут Контракт, с рассрочкой на период действия расторгнутого Контракта. Выплата указанной части выходного пособия прекращается с момента подписания Хоккеистом нового контракта с любым профессиональным хоккейным клубом.

По соглашению между Клубом и Хоккеистом могут быть установлены иные сроки выплаты выходного пособия.

6.7. Клуб и Хоккеист имеют право определить в настоящем пункте иные сроки, порядок и условия выплаты выходного пособия при досрочном расторжении Контракта по инициативе Клуба. Размер выходного пособия в любом случае не может превышать сумму, установленную пунктом 6.5. настоящего Контракта.

6.8. При расторжении двустороннего Контракта по инициативе Клуба или по инициативе Хоккеиста расчет суммы компенсации должен осуществляться исходя из ставки, предусмотренной для выступления за основную команду, если Хоккеист в текущем сезоне выступал в составе Основной команды не менее чем в 30% прошедших матчей Чемпионата ВХЛ текущего сезона. В противном случае, расчет суммы выходного пособия, выплачиваемого Клубом Хоккеисту, или компенсации, выплачиваемой Хоккеистом Клубу, должен осуществляться исходя из оклада, установленного за выступление за Молодежную команду или команду, не входящую в систему КХЛ/ВХЛ/МХЛ.

6.9. При расторжении двустороннего контракта по инициативе Клуба во время предсезонного сбора расчет суммы выходного пособия или компенсации осуществляется исходя из оклада, установленного за выступление за Вторую команду в пункте 4.1. настоящего Контракта.

6.10. Контракт может быть прекращен по соглашению сторон как с выплатой, так и без выплаты выходного пособия или осуществления денежной выплаты.

7. РАЗРЕШЕНИЕ СПОРОВ

7.1. Все споры, разногласия или требования, возникающие из настоящего Контракта или в связи с ним, в том числе касающиеся его исполнения, нарушения, прекращения (расторжения) или недействительности, подлежат рассмотрению Дисциплинарным комитетом ФХР в соответствии с положениями, предусмотренными Дисциплинарным регламентом ФХР.

Решение Дисциплинарного комитета ФХР может быть обжаловано сторонами в течение 7 (семи) дней с момента получения решения в окончательной форме в Апелляционный комитет ФХР.

7.2. С учетом процедуры и требований, предусмотренных пунктом 7.1 настоящего Контракта, в случае если Хоккеист переходит в любой другой хоккейный Клуб, включая иностранный, без письменного разрешения Клуба, Хоккеист и Клуб соглашаются при возникшем споре на исключительную юрисдикцию Дисциплинарного комитета ФХР. Также Хоккеист и Клуб признают, что решения Дисциплинарного комитета ФХР, запрещающие Хоккеисту выступать за любой другой хоккейный Клуб, включая иностранный, имеют полную силу в России и в любой другой стране

7.3. Клуб и Хоккеист соглашаются с тем, что условия, предоставленные Хоккеисту по настоящему Контракту, уникальны, неопценены и не могут быть адекватно возмещены Клубу. Поэтому Клуб имеет право на требование и получение через соответствующие инстанции Международной федерации хоккея на льду (далее – ИИХФ), ФХР, дисциплинарные и судебные процедуры запрещения для Хоккеиста выступать за любой другой хоккейный Клуб России или другой страны. Данные условия никаким образом не ограничивают права Клуба на выставление иных претензий Хоккеисту.

7.4. Условия, предусмотренные пунктами 7.1–7.3 настоящего Контракта, могут быть конкретизированы Регламентом ВХЛ, иными требованиями ФХР как организатора спортивных соревнований, соглашениями.

8. ОСОБЫЕ УСЛОВИЯ КОНТРАКТА

8.1. Клуб и Хоккеист соглашаются с тем, что настоящий Контракт направляется и регистрируется в ФХР в порядке, установленном Регламентом. Кроме того, Хоккеист соглашается с тем, что он самостоятельно может предложить свои профессиональные услуги любому другому хоккейному Клубу, а также иным юридическим и/или физическим лицам только после окончания срока действия настоящего Контракта.

8.2. Хоккеист признает, что, несмотря на его собственные уникальные навыки и способности, вклад Клуба в соответствии с данным Контрактом, включая, но не только, заработную плату, использование помещений и оборудования, тренировки, возможность участвовать в спортивных соревнованиях в качестве члена команды и предоставленные услуги являются существенной частью в развитии хоккейных навыков и способностей Хоккеиста и что такой вклад является для него ценным в содействии карьере профессионального Хоккеиста.

8.3. В подготовительный и соревновательный периоды руководство Клуба имеет право устанавливать дополнительные разумные правила, не противоречащие действующему законодательству РФ, Регламенту, соглашениям, иным требованиям ФХР как организатора соревнований, соглашениям, регулирующим поведение и подготовку Хоккеиста.

8.4. В случае заболевания или несчастного случая Хоккеист, если обстоятельства позволяют это сделать, должен немедленно предупредить Главного тренера и (или) врача команды и в течение 24 часов предоставить письменное медицинское подтверждение, содержащее противопоказания к занятиям хоккеем, и явиться в Клуб для прохождения медицинского осмотра (обследования) под контролем врача Клуба.

8.5. Если Хоккеист получает травму в ходе игры, при переездах с командой, в командировках от Клуба, а также на тренировочных занятиях, Клуб оплачивает ему в установленном порядке госпитализацию, вплоть до выписки, при условии, что больница и врач определены Клубом. Также требование об оплате Клубом реабилитации рассматривается Дисциплинарным комитетом ФХР в порядке, предусмотренном Дисциплинарным регламентом ФХР.

8.6. Если Хоккеист нездоров по причине спортивной травмы, полученной в ходе выполнения обязанностей Хоккеиста, настоящий Контракт не может быть расторгнут по инициативе Клуба до восстановления трудоспособности Хоккеиста или установления ему группы инвалидности.

8.7. В случае полной потери Хоккеистом профессиональной трудоспособности, произошедшей во время участия в тренировочном и (или) соревновательном процессе Клуба в период действия Конtrakта, Клуб на основании медицинского экспертного заключения за счет собственных средств доплачивает Хоккеисту в течение двух месяцев единовременную компенсацию до размера 100% от суммы заработной платы за сезон, в котором наступила потеря трудоспособности Хоккеиста, если данная единовременная компенсация в размере 100% от суммы заработной платы за сезон не покрывается страховыми выплатами по дополнительному страхованию спортсмена, осуществляемому Клубом.

8.8. В случае смерти Хоккеиста, произошедшей во время исполнения им трудовых обязанностей по Контракту, Клуб выплачивает детям, родителям, супруге Хоккеиста в равных долях единовременную компенсацию в общем размере 200% от суммы заработной платы за сезон, в котором наступила смерть Хоккеиста. Основанием для выплаты единовременной компенсации являются медицинское экспертное заключение и письменное заявление от лиц, указанных в настоящем пункте. Выплата должна быть осуществлена в течение трех месяцев со дня поступления в Клуб заявления на получение единовременной компенсации.

8.9. Виды и условия социального страхования, пенсионного страхования, непосредственно связанные с трудовой деятельностью Хоккеиста осуществляются в соответствии с трудовым законодательством РФ, Федеральным законом «О физической культуре и спорте в Российской Федерации», иными законами и нормативными правовыми актами, локальными нормативными актами Клуба, содержащими нормы трудового права, нормативными актами ФХР, регулирующими отношения Клуба и Хоккеиста.

8.10. Клуб не несет никаких обязательств перед Хоккеистом в случае, если Хоккеист получил травму в результате действий или бездействия, не связанных с выполнением его трудовой функции по настоящему Контракту.

8.11. Хоккеист несет ответственность за разглашение коммерческой тайны и конфиденциальной информации Клуба, по основаниям и в порядке, предусмотренном законодательством РФ.

8.12. Хоккеист соглашается на передачу Клубом его персональных данных для их дальнейшего хранения и обработки, а также экземпляра настоящего Конtrakта в ФХР, а в случае включения Хоккеиста в состав сборной команды Российской Федерации по хоккею также на передачу копии настоящего Конtrakта в федеральный орган исполнительной власти, осуществляющий функции по проведению государственной политики и нормативно-правовому регулированию в области физической культуры и спорта.

8.13. Хоккеист соглашается на передачу Клубом его персональных данных о состоянии здоровья в Медицинский отдел ФХР для целей их обработки (в том числе автоматизированной), а также передачу Клубом или Медицинским отделом ФХР персональных данных о состоянии здоровья врачам сборной команды своей страны.

8.14. Клуб и Хоккеист взаимно обязуются пользоваться услугами агентов, аккредитованных ФХР для работы с Хоккеистами.

9. ЗАКЛЮЧИТЕЛЬНЫЕ ПОЛОЖЕНИЯ

9.1. Хоккеист заверяет, что до заключения настоящего Конtrakта у него была возможность изучить все документы и акты, предусмотренные Контрактом.

9.2. В части регулирования трудовых отношений настоящий Контракт вступает в силу в порядке и с даты, определенной п. 2.2 Конtrakта, при условии положительного результата предварительного медицинского осмотра Хоккеиста Клубом.

В части регулирования спортивных и иных отношений, вытекающих из локальных нормативных актов ФХР, настоящий Контракт вступает в силу с момента его регистрации в ФХР.

«Зарегистрирован»
Отделом регистрации и статистики ФХР

№ _____
« ____ » _____ 20__ г.

**Стандартная Форма 3
«Пробный Контракт»**

М.П.

**Пробный Контракт Профессионального Хоккеиста
ВЫСШЕЙ ХОККЕЙНОЙ ЛИГИ
(СРОЧНЫЙ ТРУДОВОЙ ДОГОВОР)**

Внимание Хоккеиста!

Прежде чем подписывать Контракт, Вы должны внимательно изучить его, чтобы быть уверенным, что все условия и обязательства, оговоренные ранее, включены в Контракт и его содержание и трактовка Вам понятны.

№ _____

г. _____

« ____ » _____ 20__ г.

_____, (далее – Клуб), в

лице _____

(должность, ФИО)

_____,

действующего на основании _____,

с одной стороны, и _____,

(ФИО)

(далее – Хоккеист), с другой стороны (далее – Стороны), руководствуясь достигнутым соглашением, заключили срочный трудовой договор (далее – Контракт), профессионального хоккеиста Высшей хоккейной лиги (далее – Лига) о нижеследующем:

1. ПРЕДМЕТ КОНТРАКТА

1.1. Настоящий Контракт является двусторонним соглашением, предметом которого является двустороннее соглашение об установлении трудовых отношений между Клубом и Хоккеистом на период выполнения временной работы (до двух месяцев), определяющее в соответствии с Федеральным законом «О физической культуре и спорте в Российской Федерации» принадлежность спортсмена (Хоккеиста) к физкультурно-спортивной организации (Клубу).

1.2. Клуб обязуется предоставить Хоккеисту работу по обусловленной трудовой функции, обеспечить условия труда, предусмотренные трудовым законодательством РФ и иными нормативными правовыми актами, содержащими нормы трудового права, Федеральным законом «О физической культуре и спорте в Российской Федерации», локальными нормативными актами Клуба, содержащими нормы трудового права, нормативными актами Общероссийской общественной организации «Федерация хоккея России» (далее – ФХР), регулирующими отношения Клуба и Хоккеиста, Регламентом, своевременно и в полном размере выплачивать Хоккеисту заработную плату, а Хоккеист обязуется лично выполнять определенную настоящим Контрактом трудовую функцию, соблюдать законодательство РФ и иные нормативные правовые акты, содержащие нормы трудового права, Федеральный закон «О физической культуре и спорте в Российской Федерации», действующие в Клубе Правила внутреннего трудового распорядка и другие локальные нормативные акты Клуба, содержащие нормы трудового права, локальные нормативные акты ФХР, регулирующие отношения Клуба и Хоккеиста, Регламент, соглашения.

1.3. Место работы Хоккеиста: _____

указывается

юридическое лицо с указанием адреса и прочих реквизитов, позволяющих определить место

осуществления трудовой функции Хоккеиста

1.4. Трудовая функция: Хоккеист принимается на работу в Клуб на время тренировочного лагеря (предсезонного сбора) – выполнения временной работы (до двух месяцев) в качестве **Хоккеиста** – _____ (**нападающего, защитника, вратаря**) **Основной команды или** Молодежной команды и/или команды, не входящей в систему КХЛ/ВХЛ/МХЛ, для подготовки и участия в спортивных соревнованиях по хоккею.

Трудовая функция должна выполняться Хоккеистом надлежащим образом с учетом требований Клуба к профессиональным спортивным возможностям Хоккеиста для достижения высоких спортивных результатов. Стороны соглашаются с тем, что уровень качества игры Хоккеиста, решение в какой команде Клуба (в основной или второй) выступает и с какой командой Клуба (основной или второй) тренируется Хоккеист, определяются исключительно по совместному заключению Главного тренера и Генерального менеджера Клуба.

Должность в соответствии со штатным расписанием « _____ »

Хоккеист имеет профессию, специальность, квалификацию « _____ »

1.5. Клуб и Хоккеист соглашаются с тем, что на основании статьи 348.2 Трудового кодекса РФ настоящий Контракт заключается как срочный трудовой договор.

1.6. Для Хоккеиста устанавливается работа в режиме гибкого рабочего времени (статья 102 Трудового кодекса РФ).

1.7. Режим времени отдыха Хоккеиста определяются Правилами внутреннего трудового распорядка;

1.8. По настоящему Контракту испытание Хоккеисту не устанавливается (статья 289 Трудового кодекса РФ).

1.9. Условия труда на рабочем месте: _____.

2. СРОК ДЕЙСТВИЯ КОНТРАКТА. НАЧАЛО РАБОТЫ

2.1. Срок действия настоящего Контракта с «__» _____ 20__ г. по «__» _____ 20__ г.

2.2. Хоккеист приступает к исполнению трудовых обязанностей с «__» _____ 20__ г., что определяется как дата начала работы. Если Хоккеист не приступит к работе в день начала работы по неуважительной причине, то Клуб имеет право аннулировать настоящий Контракт.

3. ПРАВА И ОБЯЗАННОСТИ СТОРОН

3.1. Права и обязанности Хоккеиста и Клуба определяются применительно к условиям работы Хоккеиста и установлены трудовым законодательством РФ и иными нормативными правовыми актами, содержащими нормы трудового права, Федеральным законом «О физической культуре и спорте в Российской Федерации», локальными нормативными актами Клуба, содержащими нормы трудового права, нормативными актами ФХР, регулирующими отношения Клуба и Хоккеиста, Регламентом, соглашениями.

3.2. Кроме предусмотренного пунктом 3.1 настоящего Контракта, Клуб обязуется:

- а) обеспечить проведение тренировочных мероприятий и участие Хоккеиста в спортивных соревнованиях под руководством Главного тренера (тренеров),
- б) обеспечить страхование жизни и здоровья Хоккеиста, а также медицинское страхование в целях получения Хоккеистом дополнительных медицинских и иных услуг, сверхустановленных программами обязательного медицинского страхования с указанием условий этих видов страхования.

3.3. Кроме предусмотренного пунктом 3.1 настоящего Контракта, Хоккеист обязуется:

- а) соблюдать спортивный режим, установленный Клубом, и выполнять планы подготовки к спортивным соревнованиям,
- б) принимать участие в спортивных соревнованиях только по указанию Клуба,
- в) не нарушать антидопинговые правила, предусмотренные статьей 26 Федерального закона № 329-ФЗ «О физической культуре и спорте в Российской Федерации»,
- г) соблюдать этические нормы в области спорта,
- д) использовать в рабочее время спортивную экипировку, предоставленную Клубом,
- е) соблюдать Регламент и требования ФХР как организатора спортивных соревнований, локальные нормативные акты ФХР, регулирующие отношения Клуба и Хоккеиста, которые непосредственно связаны с трудовой деятельностью Хоккеиста,
- ж) соблюдать санитарно-гигиенические и медицинские требования, проходить обязательные предварительные и периодические медицинские осмотры (обследования), следовать медицинским рекомендациям врачей Клуба или назначенных ими специалистов,
- з) соблюдать правила внутреннего трудового распорядка Клуба,
- и) соблюдать требования безопасности во время участия в спортивных соревнованиях, тренировочных мероприятиях и пребывания на объектах спорта.

4. УСЛОВИЯ ОПЛАТЫ ТРУДА. ЗАРАБОТНАЯ ПЛАТА

4.1. За надлежащее выполнение Хоккеистом предусмотренной настоящим Контрактом трудовой функции и иных обязанностей, установленных трудовым законодательством РФ и иными нормативными правовыми актами, содержащими нормы трудового права, Федеральным законом «О физической культуре и спорте в Российской Федерации», локальными нормативными актами Клуба, содержащими нормы трудового права, нормативными актами ФХР, регулирующими отношения Клуба и Хоккеиста, Регламентом, соглашениями Клуб выплачивает Хоккеисту заработную плату в следующем размере:

В Основной команде: _____ (_____) рублей или _____ (_____) рублей в месяц.

В Молодежной команде и/или команде, не входящей в систему КХЛ/ВХЛ/МХЛ: _____ (_____) рублей или _____ (_____) рублей в месяц.

4.2. Заработная плата выплачивается как оклад (должностной оклад), являющийся фиксированным размером оплаты труда Хоккеиста, за исполнение им трудовых (должностных) обязанностей определенной сложности за календарный месяц без учета компенсационных, стимулирующих и социальных выплат.

4.3. Заработная плата должна начисляться и выплачиваться только в национальной валюте Российской Федерации, т.е. в рублях (исключение составляют иностранные хоккейные Клубы Лиги), за изъятиями, установленными законодательством.

4.4. Заработная плата выплачивается не реже чем каждые полмесяца в день, установленный Правилами внутреннего трудового распорядка,.

5. УСЛОВИЯ ОПЛАТЫ ТРУДА. ДОПЛАТЫ, НАДБАВКИ, ПРЕМИИ И ДРУГИЕ ПООЩРИТЕЛЬНЫЕ ВЫПЛАТЫ. КОМПЕНСАЦИИ.

5.1. Хоккеист обеспечивается за счет средств Клуба:

(указать: в собственность или на условиях аренды, безвозмездного пользования и т.п.)

5.2. Распорядительным документом Руководителя Клуба Хоккеисту могут быть компенсированы расходы на оплату услуг жилищно-коммунального хозяйства, расходы по найму и аренде жилья, расходы на санаторно-курортное лечение, на приобретение лекарств, получение платных услуг медицинских учреждений и на приобретение хоккейной экипировки, о чем Клуб незамедлительно информирует ФХР с направлением копии распорядительного документа.

5.3. Хоккеист может получать командные (коллективные) премиальные в соответствии с Положением о премировании и депремировании, утвержденным Клубом в соответствии с законодательством РФ, Регламентом.

6. ПРЕКРАЩЕНИЕ И РАСТОРЖЕНИЕ КОНТРАКТА

6.1. Контракт прекращается по основаниям, в том числе расторгается с истечением его срока, по соглашению сторон, а также в иных случаях предусмотренных Трудовым кодексом РФ с учетом особенностей, предусмотренных Федеральным законом «О физической культуре и спорте в Российской Федерации».

6.2. Клуб имеет право досрочно в одностороннем порядке расторгнуть настоящий Контракт. В этом случае Клуб должен предупредить Хоккеиста, вручив ему письменное уведомление о расторжении Контракта лично или по почте с почтовым уведомлением. Уведомление о расторжении Контракта должно быть одновременно направлено в Отдел регистрации и статистики ФХР.

6.3. Расторжение Контракта приобретает силу с момента вручения Хоккеисту письменного уведомления Клуба. С этого момента Хоккеист приобретает статус свободного агента, без какой-либо компенсации его прежнему Клубу.

6.4. Клуб должен выплатить Хоккеисту заработную плату, причитающуюся ему по Контракту на момент вручения уведомления о расторжении Контракта.

6.5. Хоккеисту при увольнении:

- а) вместо предоставления оплачиваемого отпуска выплачивается компенсация из расчета два рабочих дня за месяц работы (статья 291 Трудового кодекса РФ);
- б) выходное пособие не выплачивается (статья 292 Трудового кодекса РФ).

7. РАЗРЕШЕНИЕ СПОРОВ

7.1. Все споры, разногласия или требования, возникающие из настоящего Контракта или в связи с ним, в том числе касающиеся его исполнения, нарушения, прекращения (расторжения) или недействительности, подлежат рассмотрению Дисциплинарным комитетом ФХР в соответствии с положениями, предусмотренными Дисциплинарным регламентом ФХР.

Решение Дисциплинарного комитета ФХР может быть обжаловано сторонами в течение 7 (семи) дней с момента получения решения в окончательной форме в Апелляционный комитет ФХР.

7.2. С учетом процедуры и требований, предусмотренных пунктом 7.1 настоящего Контракта, в случае если Хоккеист переходит в любой другой хоккейный Клуб, включая иностранный, без письменного разрешения Клуба, Хоккеист и Клуб соглашаются при возникшем споре на исключительную юрисдикцию Дисциплинарного комитета ФХР. Также Хоккеист и Клуб признают, что решения Дисциплинарного комитета ФХР, запрещающие Хоккеисту выступать за любой другой хоккейный Клуб, включая иностранный, имеют полную силу в России и в любой другой стране.

7.3. Клуб и Хоккеист соглашаются с тем, что условия, предоставленные Хоккеисту по настоящему Контракту, уникальны, неоценимы и не могут быть адекватно возмещены Клубу. Поэтому Клуб имеет право на требование и получение через соответствующие инстанции Международной федерации хоккея на льду (далее – ИИХФ), ФХР, дисциплинарные и судебные процедуры запрещения для Хоккеиста выступать за любой другой хоккейный Клуб России или другой страны. Данные условия никаким образом не ограничивают права Клуба на выставление иных претензий Хоккеисту.

7.4. Условия, предусмотренные пунктами 7.1–7.3 настоящего Контракта, могут быть конкретизированы Регламентом ВХЛ, иными требованиями ФХР как организатора спортивных соревнований.

8. ОСОБЫЕ УСЛОВИЯ КОНТРАКТА

8.1. Клуб и Хоккеист соглашаются с тем, что настоящий Контракт направляется и регистрируется в ФХР в порядке, установленном Регламентом. Кроме того, Хоккеист соглашается с тем, что он самостоятельно может предложить свои профессиональные услуги любому другому хоккейному Клубу, а также иным юридическим и/или физическим лицам только после окончания срока действия настоящего Контракта.

8.2. Хоккеист признает, что, несмотря на его собственные уникальные навыки и способности, вклад Клуба в соответствии с данным Контрактом, включая, но не только, заработную плату, использование помещений и оборудования, тренировки, возможность участвовать в спортивных соревнованиях в качестве члена команды и предоставленные услуги являются существенной частью в развитии хоккейных навыков и способностей Хоккеиста и что такой вклад является для него ценным в содействии карьере профессионального Хоккеиста.

8.3. В подготовительный и соревновательный периоды руководство Клуба имеет право устанавливать дополнительные разумные правила, не противоречащие действующему законодательству РФ, Регламенту, соглашениям, иным требованиям ФХР как организатора соревнований, соглашениям, регулирующим поведение и подготовку Хоккеиста.

8.4. В случае заболевания или несчастного случая Хоккеист, если обстоятельства позволяют это сделать, должен немедленно предупредить Главного тренера и (или) врача команды и в течение 24 часов предоставить письменное медицинское подтверждение, содержащее противопоказания к занятиям хоккеем, и явиться в Клуб для прохождения медицинского осмотра (обследования) под контролем врача Клуба.

8.5. Если Хоккеист получает травму в ходе игры, при переездах с командой, в командировках от Клуба, а также на тренировочных занятиях, Клуб оплачивает ему в установленном порядке госпитализацию, вплоть до выписки, при условии, что больница и врач определены Клубом. Также требование об оплате Клубом реабилитации рассматривается Дисциплинарным комитетом ФХР в порядке, предусмотренном Дисциплинарным регламентом ФХР.

8.6. Если Хоккеист нездоров по причине спортивной травмы, полученной в ходе выполнения обязанностей Хоккеиста, настоящий Контракт не может быть расторгнут по инициативе Клуба до восстановления трудоспособности Хоккеиста или установления ему группы инвалидности.

8.7. В случае полной потери Хоккеистом профессиональной трудоспособности, произошедшей во время участия в тренировочном и (или) соревновательном процессе Клуба в период действия Контракта, Клуб на основании медицинского экспертного заключения за счет собственных средств доплачивает Хоккеисту в течение двух месяцев единовременную компенсацию до размера 100% от суммы заработной платы за сезон, в котором наступила потеря трудоспособности Хоккеиста, если данная единовременная компенсация в размере 100% от суммы заработной платы за сезон не покрывается страховыми выплатами по дополнительному страхованию спортсмена, осуществляемому Клубом.

8.8. В случае смерти Хоккеиста, произошедшей во время исполнения им трудовых обязанностей по Контракту, Клуб выплачивает детям, родителям, супруге Хоккеиста в равных долях единовременную компенсацию в общем размере 200% от суммы заработной платы за сезон, в котором наступила смерть Хоккеиста. Основанием для выплаты единовременной компенсации являются медицинское экспертное заключение и письменное заявление от лиц, указанных в настоящем пункте. Выплата должна быть осуществлена в течение трех месяцев со дня поступления в Клуб заявления на получение единовременной компенсации.

Клуб

Хоккеист

Адрес: _____

ИНН _____

Год рождения _____

Паспорт: _____

Расчетный счет _____

Адрес: _____

Руководитель Клуба

Хоккеист

_____ / _____ /

_____ / _____ /

МП

Агент Хоккеиста (в случае, если он представлял интересы Хоккеиста при заключении настоящего Контракта) _____

№ аккредитации _____

_____ / _____ /



Зарегистрирован»
Отделом регистрации и статистики ФХР

№ _____
« ____ » _____ 20__ г.

М.П

КОНТРАКТ ЮНИОРА (ДОГОВОР НА ОБУЧЕНИЕ В СПОРТИВНОЙ ШКОЛЕ)

Внимание родителей (законных представителей) юниора!

Прежде чем подписывать контракт, Вы должны внимательно изучить его, чтобы быть уверенным, что все условия и обязательства, оговоренные ранее, включены в контракт и его содержание и трактовка Вам понятны.

№ _____
г. _____ « ____ » _____ 20__ г.

_____, г. _____, (далее –
«Школа»), в лице

(должность)

(ФИО)

действующего на основании

с одной стороны, и законные представители

(ФИО)

именуемые в дальнейшем «Родители», с другой стороны (далее – Стороны), руководствуясь гражданским законодательством Российской Федерации, иными положениями обязательственного права, признавая взаимовыгодные условия настоящего Контракта Юниора (далее – контракт), пришли к соглашению о нижеследующем:

1. ПРЕДМЕТ КОНТРАКТА

1.1. Родители, действуя от имени и в интересах

(степень родства, ФИО, день, месяц и год рождения, серия и номер свидетельства о рождении)

(далее – «Юниор»), поручают, а Школа обязуется принять последнего в хоккейную школу и своими средствами, за свой счет, произвести его обучение по программе подготовки спортсмена-хоккеиста. При этом Школа авансирует для Юниора и Родителей все материальные затраты, связанные с данным обучением, а дальнейший порядок расчетов предусматривается условиями настоящего контракта.

2. ОБЯЗАННОСТИ СТОРОН

2.1. Школа обязуется:

- а) Создавать все необходимые условия для успешного процесса дополнительного образования Юниора.
- б) Предоставлять квалифицированного тренера и медицинское обеспечение.
- в) Неукоснительно соблюдать в отношении Юниора правила обязательного государственного медицинского и социального страхования.
- г) Если Юниор является иногородним, выплачивать ему стипендию, предоставлять надлежащие условия проживания и обучения в общеобразовательной школе, два раза в год оплачивать проезд к месту постоянного жительства и обратно, если данные действия Школы не противоречат законодательству Российской Федерации и Уставу Школы.
- д) Регулярно информировать Родителей о ходе и результатах обучения Юниора, а также о его здоровье, условиях проживания и быта.

2.2. Если Юниор получает травму в ходе игры, при переездах с командой, командировках от Школы, а также на тренировочных занятиях, Школа оплачивает ему в установленном порядке госпитализацию, вплоть до выписки, при условии, что больница и врач определены Школой.

2.3. Школа может, но не обязана, брать на себя расходы на санаторно-курортное лечение и отдых Юниора, а также на содержание его в летних оздоровительных лагерях.

2.4. Родители обязуются:

- а) Обеспечивать выполнение требований, предъявляемых к учащимся хоккейной школы.
- б) Посещать все собрания, семинары, совещания, проводимые для родителей тренерским составом, руководством Школы.
- в) При достижении Юниором 14-ти летнего возраста дать согласие на заключение им контракта со Школой о дальнейшем сотрудничестве.
- г) В случае болезни Юниора или несчастного случая, незамедлительно предупреждать тренера Школы. После выздоровления Юниора, предоставлять тренеру медицинское заключение, подтверждающее отсутствие противопоказаний для занятия хоккеем.

2.5. Родители вправе перевести Юниора в любую другую Школу только при наличии надлежащим образом оформленного договора между хоккейными школами.

2.6. В случае перехода Юниора из одной Школы в другую, Школа, в которую перешел Юниор, должна выплатить компенсацию предыдущей школе Юниора в размере и порядке, установленными Положением «О статусе и переходах хоккеистов – учащихся хоккейных школ», утвержденным Постановлением Исполкома № 5/3 от 03.12.2013 г.

2.7. Стороны согласны с тем, что условия, предусмотренные настоящим разделом контракта, являются объективно необходимыми, целесообразными и принимаются добровольно.

3. СРОК ДЕЙСТВИЯ КОНТРАКТА

3.1. Срок действия настоящего контракта с «__» _____ 20__ г. по «30» апреля 2017г.

4. РАСТОРЖЕНИЕ КОНТРАКТА

4.1. До истечения срока действия, настоящий контракт может быть расторгнут по взаимному согласию сторон, оформленному в простой письменной форме.

4.2. Контракт расторгается по инициативе Школы:

- в случае систематического неисполнения Юниором требований руководства Школы и злостного нарушения им спортивного режима;
- заболевания, препятствующего продолжению обучения;
- в случае совершения проступков, дискредитирующих Юниора как представителя Школы;
- в случае нарушения Родителями обязательств, предусмотренных контрактом.

4.3. Контракт расторгается по инициативе Родителей:

- в случае окончательного решения Юниора прекратить занятия в хоккейных школах;
- в иных случаях, предусмотренных Регламентом лиги.

5. РАЗРЕШЕНИЕ СПОРОВ

5.1. Все споры, разногласия или требования, возникающие из настоящего контракта или в связи с ним, в том числе касающиеся его исполнения, нарушения, прекращения (расторжения) или недействительности, подлежат рассмотрению Дисциплинарным комитетом ФХР в соответствии с Дисциплинарным Регламентом ФХР.

Решение Дисциплинарного комитета ФХР может быть обжаловано сторонами в течение 7 (семи) рабочих дней с момента получения решения в окончательной форме в Апелляционный комитет ФХР в порядке, предусмотренном Дисциплинарным регламентом ФХР.

5.2. С учетом процедуры и требований, предусмотренных пунктом 5.1. настоящего контракта, в случае если Юниор переходит в любую другую Школу, включая иностранную, без письменного разрешения прежней Школы, то Юниор и Школа соглашаются при возникшем споре на исключительную юрисдикцию Дисциплинарного комитета ФХР, Апелляционного комитета ФХР, Признанного ФХР третейского суда. Также Юниор и Школа признают, что решения Дисциплинарного комитета ФХР, Апелляционного комитета ФХР, Признанного ФХР третейского суда, запрещающие Юниору выступать за любую другую Школу, включая иностранную, имеют полную силу в России и в любой другой стране.

5.3. Школа и Юниор соглашаются с тем, что условия, предоставленные Юниору по настоящему контракту, уникальны, неоценимы и не могут быть адекватно возмещены Школе. Поэтому Школа имеет право на требование и получение через соответствующие инстанции Международной федерации хоккея на льду, ФХР, дисциплинарные и судебные процедуры запрещения для Юниора выступать за любую другую Школу России или другой страны. Данные условия никаким образом не ограничивают права Школы на выставление иных претензий Юниору.

5.4. Условия, предусмотренные пунктами 5.1-5.3. настоящего контракта, могут быть конкретизированы Регламентом, иными требованиями ФХР, как организатора Всероссийского соревнования среди молодежных команд сезона 2016/2017, иными соглашениями, регулирующими обучение Юниора в спортивной школе.

6. ОСОБЫЕ УСЛОВИЯ

6.1. Стороны пришли к согласию, что затраты на обучение одного Юниора в Школе, которые подлежат компенсации (п.2.6 настоящего контракта) являются объективно обоснованными и включают в себя:

- предоставление услуг тренера, медицинского и иного обслуживающего учебный процесс персонала;
- обеспечение спортивным инвентарем и одеждой;
- предоставление возможности пользоваться ледовой ареной Дворца спорта и иными спортивными сооружениями и вспомогательными помещениями;
- денежные выплаты и другие материальные затраты, связанные с поездками, питанием, обучением в общеобразовательной школе и т.п.

6.2. Школа и Юниор соглашаются с тем, что настоящий контракт направляется для регистрации в Отдел регистрации и статистики ФХР.

7. ЗАКЛЮЧИТЕЛЬНЫЕ ПОЛОЖЕНИЯ

7.1. Юниор заверяет, что до момента заключения контракта у него была возможность изучить все документы, предусмотренные настоящим контрактом.

7.2. Настоящий контракт вступает в силу с момента его регистрации в Отделе регистрации и статистики ФХР.

7.3. Контракт составлен в трех экземплярах, которые после регистрации хранятся в ФХР по одному у каждой из сторон (Школы и Юниора), каждый экземпляр имеет одинаковую юридическую силу.

7.4. Данный контракт является полным письменным соглашением между сторонами. Устные договоренности не имеют силы. Внесение каких-либо изменений в контракт после его регистрации

категорически запрещается.

После прочтения настоящего контракта Школа и Юниор, а также Родители (законные представители) Юниора, соглашаются с тем, что все условия и обязательства контракта, а также их трактовка понятны им в полном объеме. Все стороны контракта имели полную возможность до его подписания обсудить все условия и обязательства со своими юристами, врачами, агентами, иными представителями и настоящий контракт подписывается при свободном волеизъявлении сторон.

8. АДРЕСА И ПОДПИСИ СТОРОН:

Школа	Родители
Адрес: _____ _____ _____	_____ _____ _____
ИНН _____	Паспорт: _____ _____
Расчетный счет _____ _____ _____	Паспорт: _____ _____ _____
Руководитель Клуба _____ _____/_____/_____	Адрес: _____ _____ _____ _____ _____/_____/_____
МП _____	_____
Контракт подписан при участии: _____ (ФИО) _____ (подпись) _____ (ФИО) _____ (подпись)	Юниор при достижении возраста 14 лет: «Условия настоящего контракта понятны, принимаются в полном объеме и сделка с данного момента считается заключенной лично мной». _____ (подпись, дата) Родители при достижении Юниором возраста 14 лет: «Выражаем согласие на заключение данной сделки» _____ (подпись, дата) _____ (подпись, дата)

Типовая Форма

М.П.

ДОГОВОР

о временном переходе хоккеиста, находящегося в клубе Высшей хоккейной лиги на действующем контракте, в клуб КХЛ для прохождения предсезонного сбора

г. _____ « ____ » _____ 20__ года

именуем _____ в дальнейшем «Хоккейный клуб ВХЛ», в лице _____, действующего на основании _____, с одной стороны, и

именуем _____ в дальнейшем «Хоккейный клуб КХЛ», в лице _____, действующего на основании _____, с другой стороны,

совместно именуемые «Стороны», заключили настоящий договор о временном переходе хоккеиста(-ов) для прохождения предсезонного сбора (именуемый в дальнейшем - Договор) о нижеследующем:

1. В соответствии с Регламентом ВХЛ хоккеист(-ы):

№ п/п	Фамилия, имя, отчество хоккеиста	Год рождения

временно покидает (-ют) команду Хоккейного клуба ВХЛ и временно переходит(-ят) в команду Хоккейного клуба КХЛ на прохождения предсезонного сбора.

Срок временного перехода хоккеиста(-ов) – до « ____ » _____ 20__ г.

2. Все расходы по направлению хоккеиста(-ов) в Хоккейный клуб КХЛ производятся за счет Хоккейного клуба КХЛ. Действие контракта профессионального хоккеиста, заключенного между хоккеистом(-ами) и Хоккейным клубом ВХЛ приостанавливается на срок действия Договора, заработная плата выплачивается хоккеисту(-ам) Хоккейным клубом КХЛ в соответствии с условиями Пробного контракта.

3. С момента заключения Договора, Хоккейный клуб ВХЛ дает разрешение на участие хоккеиста (-ов) в тренировочных сборах и выставочных (товарищеских) матчах предсезонного сбора в составе команды Хоккейного клуба КХЛ.

4. В случае если по окончании срока действия Пробного Контракта хоккеист(-ы) и Хоккейный клуб КХЛ совместно выразят намерение на заключение Стандартного Контракта профессионального хоккеиста, то Хоккейный клуб КХЛ обязуется произвести компенсационную выплату в связи с переходом хоккеиста(-ов) Хоккейному клубу ВХЛ в размере _____ (_____) рублей, в срок _____.

5. Переход хоккеиста(-ов) между Хоккейными Клубами КХЛ и ВХЛ возможен только при условии согласия игрока(-ов) на такой переход и обязательного расторжения Контракта Профессионального хоккеиста (срочного трудового договора) с Хоккейным клубом ВХЛ.

6. Условия оплаты труда и срок Контракта профессионального хоккеиста (срочного трудового договора) в Хоккейном клубе КХЛ определяются по соглашению между Хоккейным клубом КХЛ и хоккеистом(-ами) и должны соответствовать требованиям Регламента КХЛ.

7. В случае если по завершению пробного контракта между Хоккейным клубом КХЛ и хоккеистом(-ами) профессиональный контракт с Хоккейным клубом КХЛ не будет заключен, при возвращении хоккеиста(-ов) из команды Хоккейного клуба КХЛ в команду Хоккейного клуба ВХЛ обратно новый договор между Сторонами не заключается, профессиональный контракт между хоккеистом(-ами) и Хоккейным клубом ВХЛ продолжает действовать.

8. Все споры, возникающие при исполнении обязательств по Договору, Стороны будут стремиться разрешить в порядке переговоров. Споры, которые не могут быть разрешены путем проведения взаимных консультаций и переговоров, рассматриваются Дисциплинарным комитетом ФХР в установленном порядке.

9. Договор составлен в 4 (четырёх) экземплярах (по одному для каждой из сторон, третий экземпляр – в ЦИБ КХЛ для соответствующей регистрации, четвертый экземпляр в Отдел регистрации и статистики ФХР) и вступает в юридическую силу с момента его заключения. Договор действует до момента исполнения сторонами всех обязательств, принятых на себя по Договору.

10. Стороны договорились заключить Договор в письменной форме путем обмена документами посредством факсимильной связи, с последующим подтверждением подлинными документами.

Хоккейный клуб 1:	Хоккейный клуб 2:	Хоккеист



Типовая Форма

М.П.

ДОГОВОР
о переводе хоккеиста на другую работу

г. _____ « ____ » _____ 20__ г.

_____ (далее – Хоккейный клуб-1),
в лице _____,
действующего на основании _____, с одной стороны, и
_____ (далее – Хоккейный клуб-2),
в лице _____
действующего на основании _____, с другой стороны,
вместе именуемые Стороны, заключили настоящий договор о нижеследующем.

1. В соответствии с Регламентом ВХЛ и достигнутым соглашением Сторон:*

1.1. Хоккейный Клуб-1: _____

1.2. Хоккейный Клуб-2: _____

2. Стороны подтверждают, что письменное согласие хоккеиста(ов) на перевод на другую работу имеется.

3. С момента заключения настоящего договора Стороны взаимно дают разрешения на участие хоккеиста(ов) в тренировочных мероприятиях, выставочных (товарищеских) матчах и иных соревнованиях, в том числе официальных, организуемых и проводимых ВХЛ в составе соответствующих команд Хоккейного Клуба-1 и Хоккейного Клуба-2.

4. Все споры, возникающие при исполнении обязательств по настоящему договору, Стороны будут стремиться разрешать в порядке взаимных консультаций. Споры, которые не могут быть разрешены путем проведения взаимных консультаций и переговоров, рассматриваются Дисциплинарным комитетом ФХР в установленном порядке.

5. Стороны договорились заключить Договор в письменной форме путем обмена документами посредством факсимильной связи с последующим подтверждением подлинными документами.

6. Настоящий Договор вступает в силу с момента его подписания Сторонами и действует до полного исполнения Сторонами всех принятых по нему обязательств.

7. Договор составлен в трех экземплярах (по одному для каждой из сторон, а один экземпляр – в Отдел регистрации и статистики ФХР для соответствующей регистрации).

8. Адреса, банковские реквизиты и подписи Сторон:

Хоккейный Клуб-1	Хоккейный Клуб-2

Примечание:

* - в пункте 1 (подпункты 1.1., 1.2.) в соответствии с п. 3 ст. 136 Регламента ВХЛ Стороны указывают одно (или несколько) встречных условий в зависимости от выбранного основания перевода («обмена») хоккеиста(ов):

а) Хоккеист _____, _____ г.р. покидает команду Хоккейного Клуба 1/2 и переходит в команду Хоккейного Клуба 2/1;

Стороны одновременно с заключением настоящего Договора взаимно предоставляют друг другу копии прекращенных (расторгнутых) контрактов профессиональных хоккеистов (срочных трудовых договоров) с переходящими Хоккеистами;

б) Хоккейный Клуб 1/2 обязуется произвести компенсационную выплату в связи с переводом Хоккеиста Хоккейному Клубу 2/1 в размере: _____, без НДС, в течение ____ (_____) месяцев после заключения настоящего Договора.

Хоккейный Клуб 1/2 производит расчет в безналичном порядке через учреждения банков. Срок оплаты компенсационной выплаты является окончательным, независимо от срока заключения Контракта профессионального хоккеиста между Хоккеистом и Хоккейным Клубом 1/2.

Оплата компенсационной выплаты осуществляется по платежным реквизитам согласно выставленному счету на оплату. Составление отдельного акта приема-передачи по Договору осуществляется на усмотрение сторон;

в) Хоккейный Клуб 1/2 предоставляет Хоккейному Клубу 2/1 принадлежащие ему спортивные права на Хоккеиста _____, _____ г.р., находящегося в статусе _____ в соответствии с Регламентом ВХЛ.



«Зарегистрирован»
Отделом регистрации и статистики ФХР
№ _____
«__» _____ 20__ г.

Типовая форма

М.П.

ДОГОВОР о переходе юниоров

г. _____ «__» _____ 20__ г.
_____ (далее – Школа 1),
в лице _____
(должность)

(ФИО),
действующего на основании _____, с одной стороны,
_____ (далее – Школа 2),
в лице _____
(должность)

(ФИО),
действующего на основании _____, с другой стороны,
Законные представители юниора _____
(степень родства)

(ФИО),

(ФИО),
действуя от имени и в интересах _____

(ФИО, день, месяц и год рождения, серия и номер свидетельства о рождении)

(далее – Родители), с третьей стороны, вместе именуемые Стороны, руководствуясь гражданским законодательством Российской Федерации, иными положениями обязательственного права, признавая взаимовыгодные условия настоящего Договора о переходе Юниора (далее – Договор), пришли к соглашению о нижеследующем:

1. В соответствии с Регламентом ВХЛ и достигнутым соглашением Сторон:

1.1. Юниор покидает Школу 1/2 и переходит в Школу 2/1.

1.2. Школа 2/1 обязуется произвести компенсационную выплату Школе 1/2 в связи с переходом Юниора в размере: _____, без НДС, в течение _____ (_____) месяцев после заключения настоящего Договора.

Школа 2/1 производит расчет в следующем порядке: _____

Оплата компенсационной выплаты осуществляется по платежным реквизитам согласно выставленному счету на оплату. Составление отдельного акта приема-передачи по Договору осуществляется по усмотрению сторон.

1.3. Переходы Юниора в течение выпускного года не допускаются. В исключительном случае перехода Юниора в течение выпускного года в связи со сменой места жительства Родителей, право на компенсацию за подготовку игрока принадлежит прежней Школе.

1.4. Переход Юниора возможен только при условии согласия законных представителей и самого Юниора (с 16 лет).

2. Стороны договорились заключить Договор в письменной форме путем обмена документами посредством факсимильной связи с последующим подтверждением подлинными документами.

3. Все споры, возникающие при исполнении обязательств по Договору, Стороны будут стремиться разрешить в порядке взаимных консультаций. Споры, которые не могут быть разрешены путем проведения взаимных консультаций и переговоров, рассматриваются Дисциплинарным комитетом ФХР в установленном порядке.

4. Настоящий Договор вступает в силу с момента его подписания Сторонами и действует до исполнения Сторонами всех принятых по нему обязательств.

5. Договор составлен в четырех экземплярах (по одному для каждой из сторон, а один экземпляр – в Отдел регистрации и статистики для соответствующей регистрации).

6. Адреса, банковские реквизиты и подписи Сторон:

Школа 1	Школа 2	Родители



«Зарегистрирован»
Отделом регистрации и статистики ФХР
№ _____
«___» _____ 20__ г.

Типовая Форма
«Соглашение сторон»

М.П.

СОГЛАШЕНИЕ
о прекращении контракта профессионального хоккеиста
Высшей хоккейной лиги

г. _____ «___» _____ 20__ г.

_____, (далее – Клуб), в
лице _____,
(должность, ФИО)

действующего на основании _____, с одной стороны, и
_____,
(ФИО)

(далее – Хоккеист), с другой стороны (далее – Стороны), руководствуясь достигнутым соглашением, заключили настоящее соглашение о прекращении контракта профессионального хоккеиста Высшей хоккейной лиги о нижеследующем.

1. Стороны согласились прекратить контракт профессионального хоккеиста Высшей хоккейной лиги (срочный трудовой договор) от «___» _____ 20__ г. (далее – контракт), заключенный между Клубом и Хоккеистом, по соглашению сторон на основании п. 1 ст.77 Трудового кодекса РФ.

2. Стороны договорились о том, что контракт считается расторгнутым – «___» _____ 20__ года.

3.* В связи с прекращением контракта Клуб обязуется выплатить в пользу Хоккеиста компенсацию (выходное пособие или иное вознаграждение) в размере _____ (_____) рублей.

Денежные средства, предусмотренные настоящим пунктом, подлежат выплате Хоккеисту за изъятиями, установленными действующим законодательством, в следующем порядке: _____

4. Обязательства по контракту признаются сторонами исполненными надлежащим образом и в полном объеме в соответствии с требованиями действующего законодательства.

Взаимных требований имущественного и неимущественного характера, вытекающих из контракта, стороны друг к другу не имеют.

5. Настоящее соглашение составлено в трех экземплярах, по одному для каждой стороны и один экземпляр для Отдела регистрации и статистики ФХР.

6. Адреса и реквизиты сторон:

Клуб	Хоккеист
Адрес: _____ _____ _____	_____ _____ _____
ИНН _____ _____ _____	Год рождения _____ Паспорт: _____ _____ _____
Расчетный счет _____ _____ _____	Адрес: _____ _____ _____
Руководитель Клуба _____/_____/_____ МП	Хоккеист _____/_____/_____ _____

Примечание:

* - пункт 3 настоящей типовой формы включается в текст соглашения при условии, если стороны в соответствии со ст. 144 Регламента ВХЛ договорились о прекращении контракта с выплатой компенсации (выходного пособия) или иного вознаграждения.

Типовая Форма
«Инициатива Хоккеиста»

М.П.

**СОГЛАШЕНИЕ
о прекращении контракта профессионального хоккеиста
Высшей хоккейной лиги**

г. _____ « ____ » _____ 20__ г.

_____, (далее – Клуб), в
лице _____,
(должность, ФИО)

действующего на основании _____, с одной стороны, и
_____,
(ФИО)

(далее – Хоккеист), с другой стороны (далее – Стороны), заключили настоящее соглашение о прекращении контракта профессионального хоккеиста Высшей хоккейной лиги о нижеследующем.

1. Стороны подтверждают, что контракт профессионального хоккеиста Высшей хоккейной лиги (срочный трудовой договор) от « ____ » _____ 20__ г., заключенный между Клубом и Хоккеистом (далее по тексту – контракт), прекращен (расторгнут) « ____ » _____ 20__ г. на основании п. 3 ст.77 Трудового кодекса РФ (по инициативе работника) без уважительных причин.

2. В связи с прекращением контракта по инициативе Хоккеиста (по собственному желанию) без уважительных причин и в соответствии с п. 4 ст. 145 Регламента ВХЛ и п. 6.2 контракта Хоккеист обязуется выплатить в пользу Клуба компенсацию за такое расторжение контракта в размере _____ (_____) рублей.

3. В соответствии с п. 5 ст. 145 Регламента ВХЛ компенсация, предусмотренная п. 2 настоящего соглашения, подлежит выплате в пользу Клуба в течение 2 (Двух) месяцев со дня расторжения контракта.

4. После исполнения Хоккеистом обязательств, предусмотренных п.п. 2, 3 настоящего соглашения, обязательства по контракту профессионального хоккеиста Высшей хоккейной лиги признаются сторонами исполненными надлежащим образом и в полном объеме в соответствии с требованиями действующего законодательства.

5. Настоящее соглашение составлено в трех экземплярах, по одному для каждой стороны и один экземпляр для Отдела регистрации и статистики ФХР.

6. Адреса и реквизиты сторон:

Клуб

Хоккеист

Адрес: _____

ИНН _____

Год рождения _____

Паспорт: _____

Расчетный счет _____

Адрес: _____

Руководитель Клуба

Хоккеист

_____ / _____ /

_____ / _____ /

МП

Типовая Форма
«Инициатива Клуба»

М.П.

**СОГЛАШЕНИЕ
о досрочном прекращении контракта профессионального хоккеиста
Высшей хоккейной лиги**

г. _____ « ____ » _____ 20__ г.

_____, (далее – Клуб), в
лице _____,
(должность, ФИО)

действующего на основании _____, с одной стороны, и
_____,
(ФИО)

(далее – Хоккеист), с другой стороны (далее – Стороны), заключили настоящее соглашение о прекращении контракта профессионального хоккеиста Высшей хоккейной лиги о нижеследующем.

1. Стороны согласились прекратить контракт профессионального хоккеиста Высшей хоккейной лиги (срочный трудовой договор) от « ____ » _____ 20__ г. (далее – контракт), заключенный между Клубом и Хоккеистом, до истечения срока его действия.

2. Стороны договорились о том, что контракт считается расторгнутым – « ____ » _____ 20__ года.

3. В связи с инициативной Клуба о досрочном прекращении контракта и в соответствии со ст. 146 Регламента ВХЛ сумма выходного пособия, подлежащая выплате в пользу Хоккеиста, составляет _____ (_____) рублей, в том числе:

3.1. _____ рублей – первая часть выходного пособия от суммы заработной платы, невыплаченной за текущий сезон;

3.2. _____ рублей – вторая часть выходного пособия от суммы заработной платы, предусмотренной за оставшиеся сезоны.

4. Выходное пособие, предусмотренное п. 3 настоящего соглашения, выплачивается в следующем порядке:

по пункту 3.1. настоящего соглашения - _____
_____;

по пункту 3.2. настоящего соглашения - _____
_____.

5. Руководствуясь п. 3 ст. 146 Регламента ВХЛ стороны подтверждают, что выплата выходного пособия, предусмотренного п. 3.2. настоящего соглашения, прекращается с момента подписания Хоккеистом нового контракта с любым хоккейным клубом.

6. Стороны договорились, что прекращение (расторжение) контракта оформляется приказом по соглашению сторон (пункт 1 части 1 ст. 77 Трудового кодекса РФ).

7. Настоящее соглашение составлено в трех экземплярах, по одному для каждой стороны и один экземпляр для ЦИБ Лиги.

8. Адреса и реквизиты сторон:

Клуб

Хоккеист

Адрес: _____

ИНН _____

Год рождения _____

Паспорт: _____

Расчетный счет _____

Адрес: _____

Руководитель Клуба

Хоккеист

_____/_____/_____

_____/_____/_____

МП



Акт
соответствия спортивного сооружения и хоккейного клуба требованиям
Регламента Чемпионата ВХЛ

_____ 20____ г.

г. _____

(Полное наименование хоккейного Клуба)

1. Наименование спортивного сооружения

Адрес

Владелец

Документ, на основании которого спортивное сооружение находится в пользовании Клуба

(Наименование, №, дата подписания, срок действия)

Год ввода в эксплуатацию _____,

Дата последнего капитального ремонта _____

Вместимость (количество зрительских мест) _____

2. Наличие тренировочного катка _____

3. Информация по спортивному сооружению

№ п/п	Наименование	Фактическое состояние
1.	Оборудование входа на спортивное сооружение	Контроль доступа _____ Стационарные арочные металлодетекторы _____ Билетный контроль _____ Размещение текста Правил поведения в спортивном сооружении (выдержек из Правил) _____

№ п/п	Наименование	Фактическое состояние
2.	Средства видеонаблюдения	Прилегающая территория _____ Подтрибунные помещения _____ Трибуны _____ «Гостевой» сектор _____ «Фанатский» сектор _____ Вход в комнату главных и линейных судей _____ Соответствие средств видеонаблюдения требованиям Регламента _____
3.	Хоккейная площадка	Фирма – изготовитель _____ Введена в эксплуатацию _____ Размеры площадки, (м) _____ Общая длина периметра по борту, (м) _____ Длина борта, (м) _____ Высота борта, (м) _____ Защитное стекло на бортах _____ Отбойная планка, (см) _____ Полка (см) _____ Травмобезопасная накладка _____
4.	Ледовая поверхность с четко видимой официальной разметкой (согласно Правилам игры в хоккей)	Качество льда _____ Качество разметки _____ Оборудование для подготовки воды _____
5.	Оборудованные места для судей за воротами	Сопряжение зеленого и красного фонаря с приборами времени (зеленый фонарь должен включаться в момент остановки матча с одновременной блокировкой красного фонаря, сигнализирующего о взятии ворот) _____
6.	Ворота	Эластичные фиксаторы _____ Сетка белого цвета _____ Боковые стойки и перекладины (красного цвета) _____
7.	Мини-видеокамеры системы «видеогол»	Видеокамеры за воротами _____ Фирма-изготовитель _____ Видеокамеры над воротами _____ Фирма-изготовитель _____
8.	Ограждение из защитного стекла	Высота за воротами, (см) _____ Высота вдоль бортов, (см) _____ Зазоры между защитными стеклами (не более 5 мм) _____ Профили/вставки между защитными стеклами по всему периметру хоккейной площадки на высоту защитного стекла _____ Состояние защитных стекол _____ Наличие запасных защитных стекол _____
9.	Оборудование скамеек запасных и штрафников	Защитный экран за скамейками запасных и штрафников: _____ Расстояние между скамейками запасных, м _____ Защитный экран с торцов скамеек запасных и штрафников _____ Зазоры между защитными стеклами (не более 5 мм) _____
10.	Ограждение из сетки поверх защитного стекла	Высота (не менее 10 м) _____ Цвет сетки _____ Состояние _____
11.	Льдуборочные комбайны (не менее 2-х)	Количество _____, фирма _____, год выпуска _____ Документ о прохождении технического обслуживания _____

№ п/п	Наименование	Фактическое состояние
12.	Информационное табло	Фирма изготовитель _____ Введено в эксплуатацию _____
13.	Видеотабло (видеокуб)	Фирма изготовитель _____ Введен в эксплуатацию _____ Формат видеоматериалов _____
14.	Баннер с точным и полным наименованием Чемпионата	Наличие _____ Расположение _____
15.	Техническое устройство для подачи звукового сигнала (сирены)	Наличие хронометров обратного отсчета времени В раздевалках команд _____ В помещении судей на льду _____ Сопряжение с хронометрами обратного отсчета времени в раздевалках и помещении судей на льду _____
16.	Флаги	Количество _____ Размер _____ Расположение _____
17.	Раздевалки для хоккеистов команды «хозяев»	Количество раздевалок _____ Площадь (не менее 70 кв.м) _____ Расположение относительно: комнаты судей _____ раздевалки команды «гостей» _____ Наличие в раздевалке: электрические розетки в доступной зоне (не менее 5) _____ вентиляционная система _____ макет хоккейного поля _____ хронометр обратного отсчета времени _____ мебель _____ стойка для клюшек _____ специальное покрытие, предохраняющее коньки _____
18.	Наличие прилегающих к раздевалкам команды «хозяев» помещений	Наличие: душевая комната с холодной и горячей водой (минимум 5 рожек) _____ туалетные кабины (минимум 3) _____ комната для тренеров (не менее 10 кв.м.) _____ макет хоккейного поля в комнате для тренеров _____ мебель в комнате для тренеров _____ массажная комната (не менее 8 кв.м, 2 массажных стола) _____ _____ сушилка для формы _____ помещение для хранения вещей _____ оборудованное место для заточки коньков и проведения технических процедур, оснащенное электрическими розетками и системой вытяжной вентиляции _____ Место для «сухой» разминки _____
19.	Раздевалки для хоккеистов команды «гостей»	Количество раздевалок - _____ Площадь (не менее 70 кв.м) _____ Расположение относительно: комнаты судей _____ раздевалки команды «хозяев» _____ Наличие в раздевалке: электрические розетки в доступной зоне (не менее 5) _____ вентиляционная система _____ макет хоккейного поля _____ хронометр обратного отсчета времени _____ мебель _____ стойка для клюшек _____ специальное покрытие, предохраняющее коньки _____

№ п/п	Наименование	Фактическое состояние
20.	Наличие прилегающих к раздевалкам «гостей» помещений	Наличие: душевая комната с холодной и горячей водой (минимум 5 рожек) - _____ туалетные кабины (минимум 3) _____ комната для тренеров (не менее 10 кв.м.) _____ макет хоккейного поля в комнате для тренеров _____ мебель в комнате для тренеров _____ массажная комната (не менее 8 кв. м; 2 массажных стола) _____ сушилка для формы _____ помещение для хранения вещей _____ оборудованное место для заточки коньков и проведения технических процедур, оснащенное электрическими розетками и вентиляционной системой _____ Место для «сухой» разминки _____
21.	Проход команд на ледовую площадку	Расстояние _____ Специальное покрытие, предохраняющие коньки _____ Разведен /не разведен _____
22.	Проход судей на ледовую площадку	Расстояние _____ Специальное покрытие, предохраняющие коньки _____ Разведен /не разведен _____
23.	Выход судей на лед относительно выхода команд	
24.	Место для осуществ. видеооператором команды Клуба «гостей» видеозаписи матча	Расположение _____ Оборудование _____
25.	Место для осуществ. видеооператором команды Клуба «хозяина» видеозаписи матча	Расположение _____ Оборудование _____
26.	Комната для главных и линейных судей матчей	Расположение _____ Оборудование: Вентиляционная система _____ Душ, туалет _____ Мебель _____ Вешалки _____ Зеркало _____ Макет хоккейного поля _____ Телевизор _____ DVD-проигрыватель _____ Хронометр обратного отсчета времени _____
27.	Комната для оформления официального протокола матча и размещения бригады судей	Расположение _____ Оборудование: Ноутбук _____ Принтер _____ Доступ в Интернет _____ Факсимильная связь _____ Мебель _____
28.	Рабочее место для ведения прямых текстовых трансляций через Интернет	Расположение _____ Персональный компьютер _____ Доступ в Интернет _____

№ п/п	Наименование	Фактическое состояние
29.	Рабочие места для статистической бригады в составе 4 чел	Расположение _____ Персональный компьютеры _____ Доступ в Интернет _____
30.	Места для размещения дежурного медицинского персонала Стоянка автомашин «Скорой помощи»	Расположение мест медперсонала _____ Расположение каталки и носилок во время матча _____ Место стоянки автомашин _____
31.	Медицинский пункт для зрителей	Расположение _____ Доступность _____ Двери и проходы необходимой ширины для проноса носилок и перевоза кресел-каталок _____ Наличие оборудования согласно Приказу Минздрава России от 01 марта 2016г. N 134н _____ Средства первой медицинской помощи, включая дефибриллятор и мешок Амбу _____ Мебель _____ Указатели прохода _____
32.	Пункт допинг-контроля	Расположение _____ Оборудование: Холодильник с запирающим устройством _____ Умывальник, туалет _____ Мебель _____ Специальное покрытие, предохраняющее коньки _____ Табличка на двери «Вход воспрещен» _____ Организация доступа _____
33.	Проход по спортооружению по удостоверениям ВХЛ	Наличие Инструкции по применению удостоверений ВХЛ _____ Определение входа (служебный/№) _____
34.	Места улучшенной категории	Количество _____ Расположение мест _____
35.	Места категории VIP	Количество _____ Расположение _____ Организация доступа _____
36.	Места для лиц с ограниченными возможностями здоровья	Количество (не менее 5) _____ Расположение _____ Организация доступа _____ Туалетные кабины _____
37.	Возможность экспонирования рекламных продуктов	Размещение на трибунах _____ Размещение в фойе _____
38.	Наличие комнаты для детей	Расположение _____ Вместимость _____
39.	Отдельное помещение для работы представителей ВХЛ	Расположение _____ Оборудование: Телефон _____ Факс _____ Копировальный аппарат _____ Компьютер, принтер _____ Интернет _____ Мебель _____ Телевизор _____

№ п/п	Наименование	Фактическое состояние
40.	Место для судьи видеоповторов, оборудованное системой «Видеогол»	Расположение _____ Работоспособность системы _____ Оснащение: Отдельная телефонная связь с Департаментом судейства _____ Технические средства записи и просмотра спорных моментов _____ _____ Соответствие изображения с видеокамер требованиям Регламента _____ _____ Секундомер _____
41.	Отдельная видеокамера, обеспечивающая панорамную запись матча	Соответствие изображения с видеокамеры требованиям Регламента _____
42.	Пресс-центр для СМИ	Оборудование: Телефоны (не менее 2-х) _____ Факс с выходом на междугороднюю связь _____ Копировальный аппарат _____ Компьютер _____ Доступ в Интернет _____ Скорость исходящего потока беспроводного интернета (не менее 1Мб/с) _____ _____ Место получения информационных материалов _____ Организация прохода представителей СМИ _____
43.	Места для СМИ на трибуне (ложа прессы)	Расположение на трибуне _____ Количество мест (не менее 15) _____ Оборудованных мест (не менее 3-х) _____ Организация прохода представителей СМИ _____ Беспроводной доступ в Интернет _____
44.	Зал для пресс-конференций	Расположение _____ Вместимость _____ Оборудование: Баннер (размер 2х3м) _____ Микрофоны _____ Мебель _____
45.	Смешанная зона для общения аккредитованных СМИ с хоккеистами и тренерами команд	Расположение _____ Количество _____ Размер (кв.м) _____ Баннер (размер 2х3м) _____ Организация доступа представителей СМИ _____
46.	Места для работы аккредитованных фотографов по периметру хоккейной площадки	Расположение _____ Обозначения «ФОТО» _____
47.	«Гостевой» сектор	Расположение относительно «фанатского» сектора «хозяев» _____ _____ Трибуна _____ Сектор _____ Обеспечение безопасности _____
48.	«Фанатский» сектор «хозяев»	Расположение относительно «гостевого» сектора _____ _____ Трибуна _____ Сектор _____ Обеспечение безопасности _____

№ п/п	Наименование	Фактическое состояние
49.	Места для телевизионных камер	Количество (не менее 8) _____ Расположение _____ Оборудование _____
50.	Место для телевизионной студии	Расположение _____ Оборудование _____
51.	Комментаторские позиции	Количество (не менее 2) _____ Расположение _____ Оборудование: Электрические розетки _____ Освещение _____ Доступ в Интернет _____ ISDN линии для организации комментаторского канала _____
52.	Оборудование, обеспечивающее передачу звука трансляции 1-2 комментаторскими каналами и минимум 3-мя интершумовыми подвесами над хоккейной площадкой (центр + 2зоны)	_____ _____ _____
53.	Площадки для постановки ПТС	Расположение _____ Оборудование _____
54.	Средний уровень горизонтальной освещенности хоккейной площадки на поверхности льда (проведение соревнований без телевизионной трансляции, E гор.ср.= 750лк)	
55.	Коэффициент неравномерности вертикальной освещенности E _{мин} /E _{ср.} не менее 0,7лк	
56.	Источник света	Индекс цветопередачи: _____ Цветовая температура: _____
57.	Исходящий канал доступа в Интернет для передачи интернет- видеотрансляц. (speedtest.khl.ru)	Скорость входящего канала (5Мбит/с) _____ Скорость исходящего канала (5Мбит/с) _____ Наличие резервного канала (1Мбит/с) _____
58.	Дежурное (аварийное) освещение	Наличие _____ Источники резервного энергоснабжения _____
59.	Размещение логотипа ВХЛ на льду	Наличие (качество исполнения) _____
60.	Размещение рекламных продуктов	Наличие (соответствие договору о распределении рекламного пространства)

4. Наличие регламентирующих (правоустанавливающих) документов на спортивное сооружение

Акт государственной комиссии о приемке сооружения в эксплуатацию (законченного строительства)	
Паспорт спортивного сооружения	
Права собственности, зарегистрированные в едином государственном реестре	
Акт специализированной межведомственной комиссии о пригодности спортивного сооружения к эксплуатации оформленный не позже 01 августа 2012г.	

Схема ледовой площадки

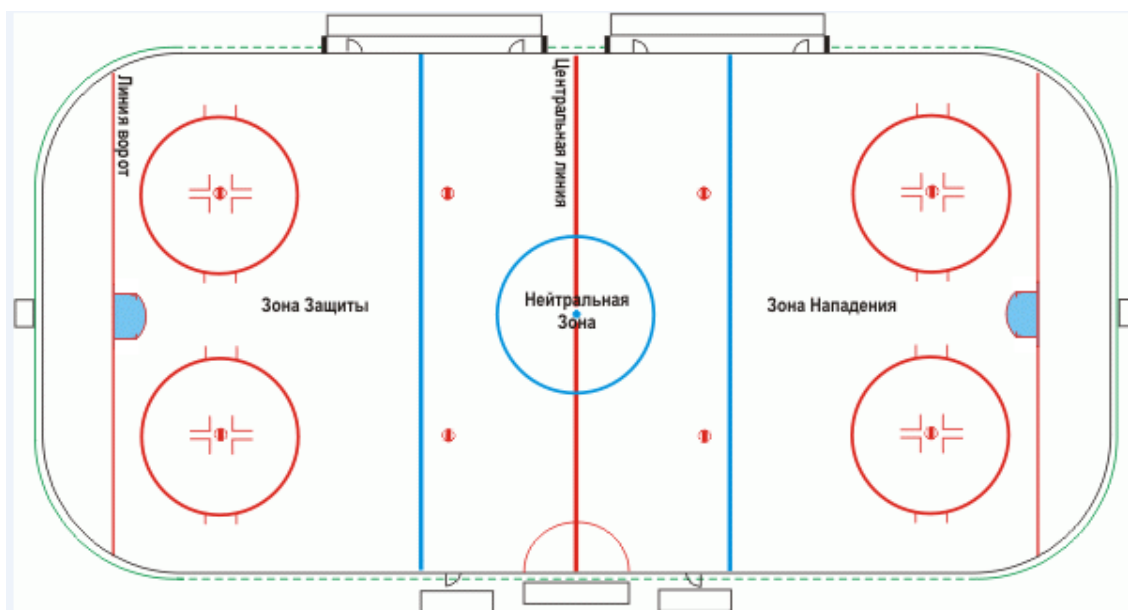

5. Дополнительная информация по инфраструктуре

Аэропорт	Расположение _____ _____
Железнодорожный вокзал	Расположение _____ _____
Условия прохождения таможенных процедур	_____ _____
Время в пути	От аэропорта _____
Время в пути	От ж/д вокзала _____
Предоставление автобуса для команды "гостей"	Марка _____
Условия подъезда для команд	
Условия подъезда для судей	



**ПРОТОКОЛ
оперативно-технического осмотра**

_____ (наименование спортивного сооружения)

по состоянию на « _____ » _____ 20 _____ г., _____ часов.

Место проведения осмотра: _____
(адрес спортивного сооружения)

Настоящий Протокол составлен в целях подготовки к проведению матча № _____ Всероссийского соревнования по хоккею среди мужских команд - Чемпионата Высшей хоккейной лиги сезона 20____/20____ гг.

Осуществлен осмотр входов на арену, фойе, внутренних помещений, лож, арены, точек общественного питания, чердачных помещений и периметра здания _____

_____ (наименование спортивного сооружения)

В процессе осмотра установлено:

1. спортивное сооружение обеспечено наружным и внутренним противопожарным водоснабжением;
2. средства пожаротушения исправны и соответствуют нормам действующего законодательства;
3. дежурство бригады сотрудников ДПД на территории спортивного сооружения организовано;

4. пути эвакуации находятся в надлежащем состоянии, во время проведения матча контролируются службой безопасности (ЧОП) _____
(наименование организации)

и обеспечивают безопасную, быструю эвакуацию людей в случае чрезвычайной ситуации согласно плану эвакуации;

5. неэксплуатируемые помещения арены во время проведения матча закрыты и находятся под охраной;

6. внутренняя и внешняя охрана объекта осуществляется силами _____;

_____ (наименование организации)

7. досмотр зрителей на входе в _____
(наименование спортивного сооружения)

перед мероприятием осуществляется при помощи _____;

_____ (металлодетекторов – стационарных, переносных и т.д.)

8. пропускной режим автотранспорта к _____
(наименование спортивного сооружения)

осуществляется сотрудниками ГИБДД _____
(наименование района)

и службой безопасности (ЧОП) _____
(наименование спортивного сооружения)

согласно выданным пропускам;

9. при осмотре _____,

(наименование спортивного сооружения)

сотрудниками службы безопасности (ЧОП), правоохранительных органов и кинологами главного входа, арены, фойе, лож, точек общественного питания, чердачных помещений, периметра здания _____

(наименование спортивного сооружения)

а также припаркованных автомашин, предметов, похожих на СВУ, огнеопасных и отравляющих веществ не обнаружено;

10. дежурство двух квалифицированных бригад врачей и оборудованных по установленным стандартам автомобилей «скорой помощи» организовано.

Должность	Подпись	Расшифровка подписи
Представитель Государственной противопожарной службы		
Главный врач соревнований		
Представитель бригады врачей «скорой помощи»		
Руководитель Службы безопасности (ЧОП) спортсооружения		
Специалист Центра кинологической службы МВД		
Руководитель штаба правоохранительных органов на матче		
Заместитель руководителя Клуба по безопасности		



АКТ ГОТОВНОСТИ

(наименование спортивного сооружения)

к проведению матча № ____ Всероссийского соревнования по хоккею среди мужских команд - Чемпионата Высшей хоккейной лиги сезона 20__/20__ гг. «__» _____ 20__ г. между командами _____

1. _____ ГОТОВО
(наименование спортивного сооружения)

к проведению указанного матча в соответствии с требованиями Регламента.

2. Имеющаяся материально-техническая база, оборудование, инвентарь обеспечивают необходимые условия для проведения хоккейного матча (приложение к Акту).

3. Проведение вышеуказанного матча согласовано со следующими службами: ГИБДД, медицинской службой, пожарной охраной, правоохранительными органами.

4. Для обеспечения безопасности участников матча и охраны общественного порядка привлечены необходимые силы правоохранительных органов и службы безопасности (ЧОП).

5. Инструктаж с персоналом и привлеченными организациями, обеспечивающими проведение матча, по должностным обязанностям и соблюдению техники безопасности проведен дирекцией спортсооружения «__» _____ 20__ г.

Подписи:

Руководитель хоккейного Клуба

Руководитель спортсооружения

_____ (ФИО)

_____ (ФИО)

«__» _____ 20__ г.

«__» _____ 20__ г.

М.П.

М.П.

Приложение к Акту готовности

(наименование спортивного сооружения)

ГОТОВНОСТЬ

(наименование спортивного сооружения)

к проведению матча № ____ Всероссийского соревнования по хоккею среди мужских команд - Чемпионата Высшей хоккейной лиги сезона 20__/20__ гг. « ____ » _____ 20__ г.

ПОДТВЕРЖДАЕМ:

№ п/п	Наименование	Должность	ФИО	Подпись
1	Наличие необходимого обслуживающего персонала сотрудников сооружения			
2	Наличие необходимых сил охраны общественного порядка			
3	Готовность участников мероприятия, судей			
4.	Соответствие спортивно-технологического оборудования и инвентаря правилам соревнований			
5	Готовность к приему зрителей (трибун, путей эвакуации зрителей и участников соревнований, фойе, подъездов и т.п.)			
6	Готовность работников и мест общественного питания к обслуживанию зрителей			
7	Надежность конструктивных элементов здания			
8	Готовность энергетических систем и освещения			
9	Готовность средств связи, оповещения, табло, радиовещания, текстов на случай чрезвычайных обстоятельств и лиц, допущенных к работе у микрофона			
10	Готовность вентиляции			
11	Готовность водоснабжения и канализации			
12	Готовность комендантской службы			
13	Готовность средств противопожарной безопасности			
14	Наличие и готовность медицинских служб			

ТЕХНИЧЕСКИЕ ВОПРОСЫ И ПОРЯДОК РАЗМЕЩЕНИЯ ГОСУДАРСТВЕННОГО ФЛАГА РФ

ТЕХНИЧЕСКИЕ ТРЕБОВАНИЯ

Полотнища флагов могут изготавливаться из любых видов тканей, а также в ряде случаев из других гибких материалов.

К стороне полотнища, предназначенной для крепления, может быть присоединена техническая полоса из иного, чем само полотнище материала, на которой могут находиться отверстия, крюки и другие технические элементы. Желательно, чтобы техническая полоса была тех же цветов, что и полотнище, но допустим и иной цвет, однако в этом случае ширина технической полосы должна быть предельно малой, чтобы при подъеме (вывешивании) флага с такой полосой у наблюдателя не создавалось впечатления особой геральдической части флага. Цвета полос флага определяются как белый, синий и красный. Оттенки цветов установлены государственным стандартом.

Размеры флага не устанавливаются – флаг может быть изготовлен любых размеров в зависимости от того, для чего и как он используется. Строго необходимо придерживаться соблюдения соотношения ширины и длины флага: какого бы размера ни изготавливался флаг, это соотношение должно всегда быть равным 2:3.

Ширина флага – вертикальный размер полотнища (иногда также используется термин «высота флага»).

Длина флага – горизонтальный размер полотнища.



Рис. 1. Параметры флага: X – длина флага; Y – ширина флага.

ПОРЯДОК ПОДЪЕМА (ВЫВЕШИВАНИЯ, УСТАНОВКИ) ФЛАГОВ Общие требования

1. Флаг на мачте (флагштоке)

Флаг должен быть поднят максимально высоко (максимально близко к верхнему концу мачты).

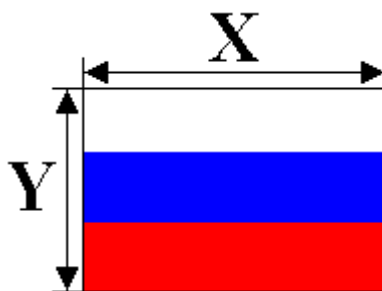
На мачте недопустимы наверхия.

В знак траура флаг приспускается до половины высоты мачты.

Рис. 2. Флаг на мачте (флагштоке):

А – правильное расположение флага на мачте;

В – неправильное расположение флага на мачте;

С – флаг приспущен в знак траура (Х – высота мачты).

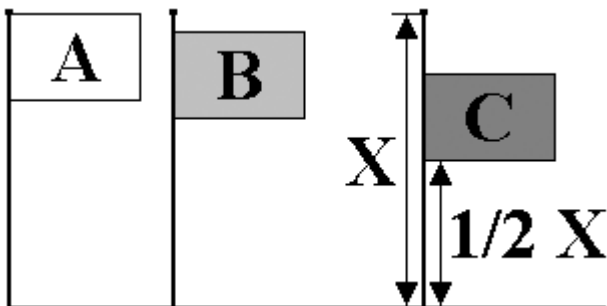

Мачты (флагштоки) могут располагаться:

- на земле, на крыше здания – вертикально;
- на стене здания (сооружения) – под острым углом к горизонтальной плоскости;
- на стене здания (сооружения) параллельно горизонтальной плоскости;
- на судах – вертикально, с небольшим наклоном к горизонтальной плоскости.

Мачты (флагштоки) не могут располагаться на стене здания (сооружения) под тупым углом к горизонтальной плоскости.

Рис. 3. Варианты расположения мачты (флагштока) на стене здания (сооружения):

А, В – допустимые варианты;

С – недопустимый вариант.

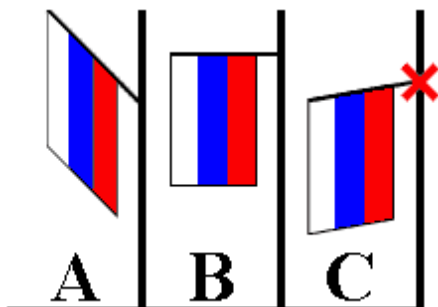

2. Флаг на древке

Флаг закрепляется предельно близко к верхнему краю древка.

Навершие нежелательно.

Длина древка не должна быть меньше, чем ширина полотнища, умноженная на два.

При вывешивании флагов на древке на стене здания, древко должно быть расположено относительно горизонтальной плоскости по тем же правилам, какие описаны для мачт (флагштоков).

При установлении флагов на древке на горизонтальную плоскость (землю, пол помещения, поверхность стола и т.п.) древко может располагаться либо перпендикулярно, либо под углом не менее 60° горизонтальной плоскости.

3. Флаг без древка, мачты (флагштока)

Флаг может быть вывешен без древка, в виде одного полотнища. В данном случае полотнище может быть:

- растянуто на стене (т.е. плотно прикреплено к вертикальной поверхности);
- подвешено к потолку помещения или сооружения (либо к какой-либо инженерной конструкции в верхней части помещения или сооружения).

При вывешивании без древка флаг может быть расположен горизонтально (полосы флага параллельны горизонтальной плоскости), либо вертикально (полосы флага перпендикулярны горизонтальной плоскости). В последнем случае (в том числе если флаг растянут на стене) белая полоса полотнища должна находиться слева с точки зрения стоящего лицом к флагу.

Рис. 4. Варианты вывешивания флага без древка:

а) горизонтально



б) вертикально

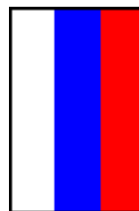

4. Расположение нескольких флагов вместе

Статусность флагов определяется следующим порядком (в нисходящем порядке от высшего статуса к низшему):

- флаги международных организаций;
- государственные флаги (если в ряду несколько государственных флагов, то используется строй латинского алфавита);
- флаги субъектов Российской Федерации;
- флаги межрегиональных организаций;
- флаги муниципальных образований;
- флаги организаций, предприятий, объединений;
- прочие флаги (в том числе официально не утвержденные и декоративные).

5. Варианты размещения флагов в спортооружении

1. Схема размещения 9 флагов (с флагом города и субъекта РФ)

ВХЛ	Республика Казахстан	Российская Федерация	Флаг субъекта РФ	ФХР	МХЛ	Флаг города	Хоккейный клуб
1	2	3	4	5	6	7	8

2. Схема размещения 8 флагов (без флага субъекта РФ)

ВХЛ	Республика Казахстан	Российская Федерация	ФХР	МХЛ	Флаг города	Хоккейный клуб
1	2	3	4	5	6	7

3. Схема размещения 8 флагов (без флага МХЛ)

ВХЛ	Республика Казахстан	Российская Федерация	Флаг субъекта РФ	ФХР	Флаг города	Хоккейный клуб
1	2	3	4	5	6	7

6. Недопустимо:

- чтобы флаг низшего статуса находился выше флага высшего статуса, но при этом любые флаги могут находиться на одном вертикальном уровне; такое их расположение (например, на флагштоках одинаковой высоты) вполне приветствуется; необходимо помнить, что если на крыше здания поднят флаг низшего статуса, то флаг высшего статуса не может быть вывешен на стене этого здания;
- чтобы размер полотнища флага низшего статуса был больше расположенного рядом флага высшего статуса.

Источники: Геральдический Совет при Президенте РФ



СХЕМЫ ИЗОБРАЖЕНИЯ И РАСПОЛОЖЕНИЯ КАМЕР СИСТЕМЫ «ВИДЕОГОЛЬ»

1. Схема расположения камер (вид сверху):

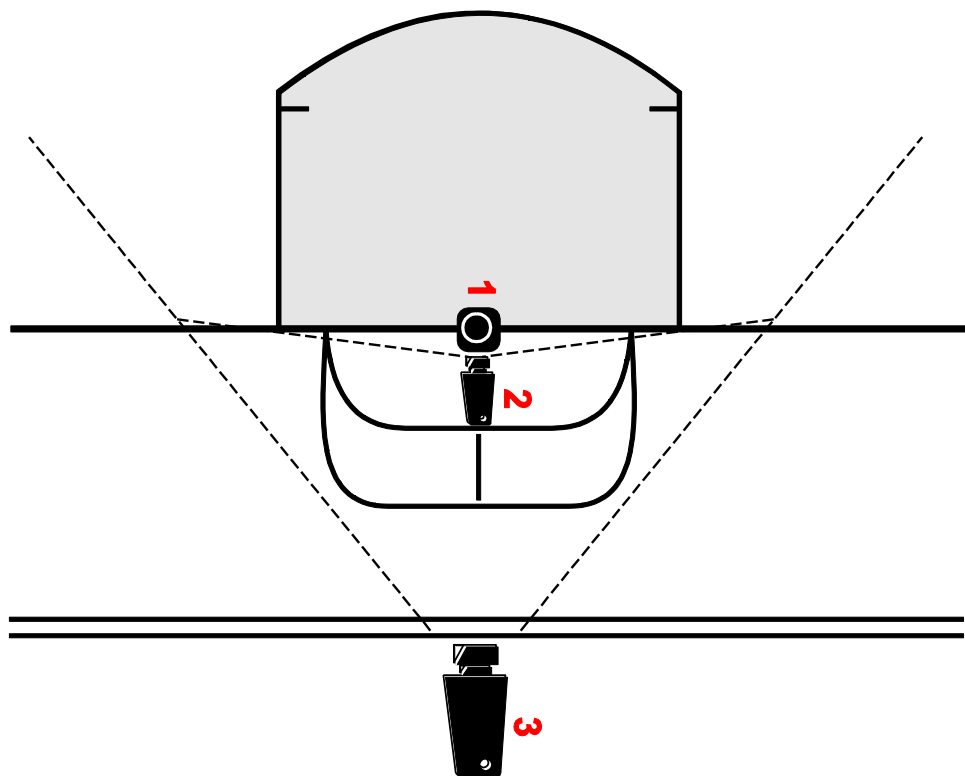

2. Схема расположения камер (вид сбоку):

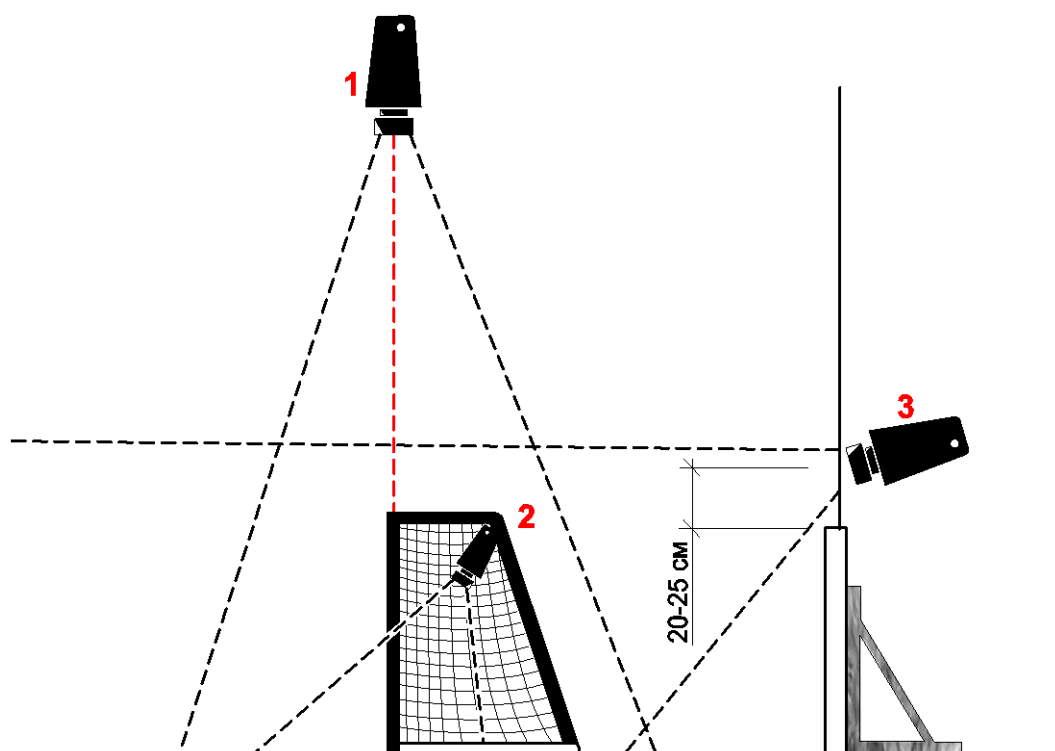

3. Изображение с камеры №1 (над воротами):

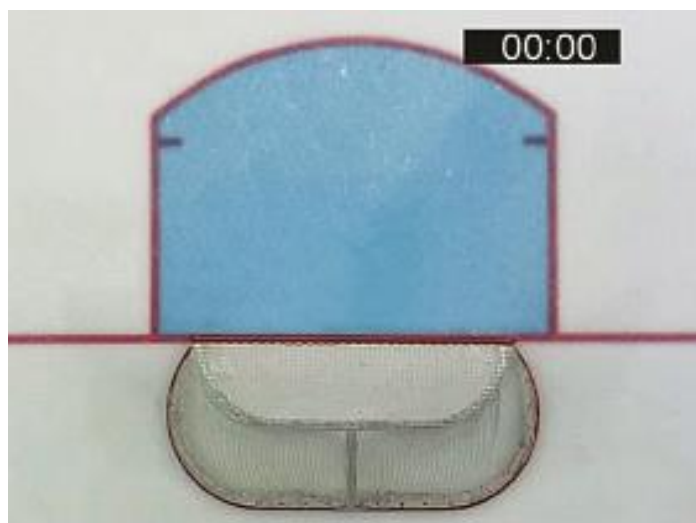

4. Изображение с камеры №2 (в воротах):



5. Изображение с камеры №3 (за воротами):



ПРАВИЛА
поведения в спортсооружении
во время проведения хоккейных матчей Чемпионата ВХЛ

Настоящие Правила определяют нормы поведения зрителей в спортсооружении при посещении хоккейных матчей, проводимых на территории Российской Федерации и территории иностранных государств, где проводится «домашний» матч зарубежного Клуба.

1. Общие положения

1.1. Зрителями признаются граждане, прибывшие в спортсооружение при наличии входного билета, абонеента, приглашения, других документов установленного образца и не связанные с организацией и обеспечением проведения матча.

1.2. Организатор матча в целях обеспечения безопасности отдельных категорий зрителей может вводить особые условия посещения матча для этих категорий с обязательным уведомлением о принятом решении администрации спортсооружения, правоохранительных органов, зрителей до начала реализации входных билетов.

1.3. Вход в спортсооружение подразумевает принятие зрителями данных Правил, действующих в течение всего времени их нахождения в спортсооружении.

1.4. Контроль за соблюдением правил возлагается на организатора матча, сотрудников правоохранительных органов, пожарного надзора, а также служб спортсооружения, привлекаемых для обеспечения контрольно-пропускного режима, рассадки зрителей и охраны общественного порядка (службы безопасности, частные охранные предприятия, контролеры, администраторы, волонтеры и др.).

1.5. Зрители, не соблюдающие Правила, не допускаются в спортсооружение или выдворяются за его пределы без возмещения стоимости входного билета, а в случаях совершения ими противоправных действий привлекаются к административной или уголовной ответственности.

1.6. Организатор матча вправе проводить фотосъемку, видеосъемку зрителей с целью предупреждения противоправных действий.

1.7. Нарушение настоящих Правил зрителем является для организатора матча и администрации спортсооружения основанием для рассмотрения вопроса об отказе в доступе нарушителю в спортсооружение во время проведения других хоккейных матчей.

2. Зрители имеют право:

2.1. При наличии входных билетов, абонеентов, приглашений, других документов установленного образца входить в спортсооружение до и во время матча. Время начала прохода в спортсооружение определяется совместным решением организатора матча, администрации спортсооружения и правоохранительных органов. Количество проходов зрителя в спортсооружение во время одного матча при наличии входного билета, абонеента или других видов документов определяется администрацией спортсооружения.

2.2. Пользоваться всеми услугами, предоставляемыми организаторами матча и администрацией спортсооружения.

2.3. Приносить на трибуны спортсооружения и использовать:

- табачные изделия и зажигалки при условии их использования только в специально отведенных для курения зонах;
- атрибутику, официально реализуемую клубами в спортсооружениях;
- дудки.

2.4. Представителям объединений болельщиков в целях поддержки команды, при назначении ответственных из числа болельщиков за каждую единицу нижеуказанных средств поддержки, разрешен пронос и использование:

- барабанов с одной мембраной, с открытым дном, диаметром до 60 см и высотой до 40 см, со штатными палочками;

- баннеров различных конфигураций при условии, что они будут размещены на трибунах таким образом, что не будут мешать просмотру матча другими зрителями. Их размещение в спортооружении определяется лицом клуба-организатора матча, ответственным за безопасность, по согласованию с администрацией спортооружения, руководителем штаба правоохранительных органов на матче и представителем МЧС. Баннеры должны быть изготовлены из невоспламеняющихся материалов (быть пропитаны специальными составами), снабжены соответствующими сертификатами противопожарной безопасности. Содержание баннеров должно быть направлено только на поддержку своего Клуба, не содержать оскорбительных, нецензурных, провокационных текстов, слов, символов, изображений;

- флагов на пластиковом пустотелом древке. Длина древка не может превышать 1,5 м. Флаги должны быть изготовлены из невоспламеняющихся материалов (быть пропитаны специальными составами), иметь соответствующие сертификаты противопожарной безопасности. Использование таких флагов разрешено на «гостевом» и «фанатском» секторах. Содержание изображений на флагах должно быть направлено только на поддержку своего клуба, не содержать оскорбительных, нецензурных, провокационных текстов, слов, символов, изображений;

- иных средств поддержки команды. Использование иных средств поддержки может быть разрешено совместным решением организатора, администрации спортооружения и руководства штаба правоохранительных органов.

Средства поддержки, содержащие слова и выражения на государственных языках республик Российской Федерации, государственных языках стран, Клубы которых принимают участие в Чемпионате, должны иметь заверенный Клубом перевод.

Средства поддержки, содержащие слова и выражения на иностранном языке, должны иметь нотариально заверенный перевод.

Средства поддержки, содержащие аббревиатуры и сочетания цифр, должны иметь письменное разъяснение значения аббревиатур и сочетаний цифр, заверенное Клубом.

Владельцы вышеуказанной атрибутики за 1,5 часа до начала матча обязаны предъявлять ее на предмет соответствия требованиям представителям организатора матча, администрации спортооружения и штаба правоохранительных органов, МЧС.

В случае нарушения болельщиками настоящих Правил может быть принято решение о запрете использования на хоккейных матчах вышеперечисленных средств поддержки.

2.5. Проводить без аккредитации любительскую фото-, видеосъемку (если их использование не запрещено организатором матча, о чем должна быть сделана соответствующая запись на входном билете, абонементе или приглашении).

3. Зрители обязаны:

3.1. Предъявлять сотрудникам, осуществляющим контрольно-пропускной режим, входные билеты, абонементы, приглашения, другие документы, дающие право прохода в спортооружение, а также пропуска на въезд автотранспорта на его территорию.

3.2. В целях обеспечения безопасности и воспрепятствованию проноса запрещенных предметов при входе в спортооружение, а в некоторых случаях при входе на прилегающую огороженную территорию, проходить спецконтроль (досмотр).

3.3. Занимать места на трибунах согласно входным билетам, абонементам и приглашениям.

3.4. Выполнять законные распоряжения организатора матча, администрации спортооружения, сотрудников правоохранительных органов и пожарного надзора, соблюдать общественный порядок и общепринятые нормы поведения.

3.5. Незамедлительно сообщать администрации спортсооружения и сотрудникам правоохранительных органов о случаях обнаружения подозрительных предметов, случаях задымления или пожара, совершающихся правонарушениях, других угрозах безопасности.

3.6. Бережно относиться к имуществу спортсооружения, соблюдать чистоту.

3.7. В случае причинения вреда личности или имуществу гражданина, а также вреда, причиненного имуществу юридического лица, в том числе организатора «домашнего» матча, возместить данный вред в полном объеме, в порядке, предусмотренном законом, не исключая удовлетворения им (зрителем) обратного требования (регресса) от лица, первоначально возместившего причиненный вред.

4. Зрителям запрещается:

4.1. Находиться в спортсооружении в состоянии алкогольного, наркотического или токсического опьянения.

4.2. **Проносить** в спортсооружение, **использовать, приводить в действие:**

- спиртные напитки;
- любого вида оружие и боеприпасы;
- колющие или режущие предметы;
- дымовые шашки;
- файеры;
- сигнальные ракеты;
- петарды;
- пиротехнику;
- иные вещества, предметы, изделия, в том числе самодельного изготовления, использование которых может привести к задымлению, воспламенению и иным негативным последствиям;

- огнеопасные, взрывчатые, ядовитые, отравляющие и едко пахнущие вещества;
- легковоспламеняющиеся, пожароопасные материалы и предметы;
- красящие вещества;
- наркотические средства;
- радиоактивные материалы;
- газовые баллончики нервно-паралитического и слезоточивого воздействия;
- лазерные устройства;
- другие предметы, которые могут быть использованы в качестве оружия;
- жестяные банки, стеклянную, пластиковую посуду, бутылки и емкости;
- крупногабаритные вещи, мешающие другим зрителям, а также нормальному проведению мероприятия;

- средства звукоусиления;

- радиостанции.

4.3. Курить в местах, где это запрещено администрацией спортсооружения (в т.ч. электронные сигареты).

4.4. Разжигать огонь.

4.5. Бросать предметы на трибуны, ледовое поле и пространство вокруг него, а также целенаправленно в зрителей, хоккеистов, тренеров, судей, представителей Клубов, спортсооружения, сотрудников правоохранительных органов, официальных лиц организатора соревнований.

4.6. Носить и выставлять напоказ знаки, атрибутику и иную символику фашистского и расистского характера.

4.7. Использовать слова и выражения, а также жестикуляцию фашистского и расистского характера.

4.8. Использовать нецензурные и оскорбительные слова и выражения, а также жестикуляцию.

4.9. Использовать атрибутику, баннеры, скандирование, выкрики, жестикуляцию, возбуждающие социальную, расовую, религиозную, национальную и межгосударственную ненависть, а также социальное, расовое, религиозное, национальное и межгосударственное превосходство.

4.10. Использовать элементы одежды, иные предметы и методы с целью скрытия лица.

4.11. Нарушать общественную мораль и нормы поведения путем обнажения частей тела во время пребывания в спортооружении.

4.12. Вести себя провокационно, угрожающе в отношении зрителей и участников матча, создавать угрозу жизни и безопасности себе, другим лицам или подвергать опасности кого бы то ни было, каким бы ни было образом.

4.13. Выходить за ограждения к ледовому полю и на него, появляться в раздевалках команд, судей, пресс-центрах и других служебных помещениях.

4.14. Находиться во время проведения матча в проходах, на лестницах, создавать помехи передвижению участников и зрителей, вставать на кресла, прыгать, устраивать имитацию противоправных действий, находясь на трибунах, забираться на ограждения, парапеты, осветительные устройства, мачты, несущие конструкции, наносить вред имуществу спортооружения и зрителей.

4.15. Приходить в спортооружение с животными.

4.16. Проводить любые политические акции.

4.17. Осуществлять торговлю, распространять любым способом продукцию рекламного, сувенирного, политического, религиозного и расистского характера (включая плакаты, листовки, буклеты).

4.18. Осуществлять спекулятивную торговлю с рук входными билетами на матч.

ПОЛОЖЕНИЕ
о комиссии по статистике и экспертной оценке официальных протоколов матчей
Чемпионата ВХЛ

Статья 1. Основные положения

- Комиссия по статистике и экспертной оценке Официальных протоколов матчей Чемпионата ВХЛ (далее - Комиссия) является структурным подразделением ФХР.
- В состав Комиссии входят наиболее квалифицированные специалисты по проведению и обслуживанию хоккейных соревнований, спортивной статистике. Состав комиссии утверждается ФХР перед началом сезона.
- В своей деятельности Комиссия руководствуется Правилами игры в хоккей, Регламентом Чемпионата ВХЛ, настоящим Положением.
- Предметом проверки являются нахождение Хоккеистов обеих команд на льду в момент взятия ворот и правильность фиксации авторов голов и голевых передач, а также время фиксации того или иного эпизода Матча.

Статья 2. Цели и задачи

- Целью деятельности Комиссии является улучшение информационного обеспечения Чемпионата и осуществление контроля над заполнением судейскими бригадами Официальных протоколов Матчей Чемпионата ВХЛ.
- Основными задачами Комиссии являются проверка правильности заполнения протоколов Матчей и их корректировка в соответствии с игровой ситуацией.

Статья 3. Права и обязанности

- Комиссия имеет право на основании просмотра видеозаписей Матчей соревнований, проводимых ФХР, исправлять очевидные ошибки и отдельные неточности, допущенные при заполнении протокола.
- Комиссия представляет Отделу проведения соревнований ВХЛ заключение о допущенных ошибках при заполнении Официальных протоколов Матчей, поступающих в Отдел проведения соревнований ВХЛ после просмотра видеозаписей Матчей.
- Отдел проведения соревнований при наличии ошибок вносит необходимые поправки, о чем делаются соответствующие записи в Официальном протоколе Матча.
- Комиссия осуществляет свою деятельность постоянно. Результаты деятельности Комиссии регулярно доводятся до Клубов, информация о внесенных поправках публикуется на официальном сайте Лиги.
- В случае возникновения сомнительных моментов (расхождение во мнении членов Комиссии, действия с шайбой закрыты бортом и т.п.) решение принимается в пользу Хоккеистов, внесенных в протокол Главным судьей.
- Крайний срок подачи запроса на изменение статистики – не позднее 72 часов с момента окончания последней игры финальной серии. Обращения, поданные по истечении данного срока, рассматриваться не будут.

Статья 4. Ситуации, связанные с передачами, присуждаемые Хоккеисту.

Ситуация 1.

Хоккеист А1 передает шайбу Хоккеисту А2, который в свою очередь передает шайбу Хоккеисту А3, который производит взятие ворот.

Решение: Передачи присуждаются Хоккеистам А1 и А2.

Ситуация 2.

Хоккеист А1 производит бросок шайбы, и она проходит мимо ворот. Хоккеист А2 подбирает шайбу и передает Хоккеисту А3, который производит взятие ворот.

Решение: Передачи присуждаются Хоккеистам А1 и А2, так как ни один Хоккеист команды «Б» не осуществлял контроль над шайбой.

Ситуация 3.

Хоккеист А1 передает шайбу Хоккеисту А2, но шайба отскакивает от тела, клюшки или конька Хоккеиста команды «Б», после чего его подбирает Хоккеист А2, который передает её Хоккеисту А3. Хоккеист А3 производит взятие ворот.

Решение: Передачи присуждаются игрокам А1 и А2, так как ни один Хоккеист команды «Б» не осуществлял контроль над шайбой.

Ситуация 4.

Хоккеист А1 бросает шайбу во вратаря, который отражает бросок. Шайба отскакивает обратно в поле, после чего Хоккеист А2 забрасывает её в ворота.

Решение: Передача присуждается Хоккеисту А1.

Ситуация 5.

Хоккеист А1 передает шайбу Хоккеисту А2, который пытается передать её Хоккеисту А3, но Хоккеист Б1 прерывает передачу и овладевает шайбой. Хоккеист А3 атакует Хоккеиста Б1 и забрасывает шайбу в ворота.

Решение: Передачи никому не присуждаются, так как Хоккеист команды «Б» владел и контролировал шайбу перед взятием ворот.

Ситуация 6.

Хоккеист А1 передает шайбу Хоккеисту А2, который в свою очередь передает её Хоккеисту А3, тот бросает её по воротам. Бросок отражает вратарь, и шайба отскакивает обратно в поле, после чего Хоккеист А3 производит взятие ворот.

Решение: Передачи присуждаются Хоккеистам А1 и А2.

Ситуация 7.

Хоккеист А1 передает шайбу Хоккеисту А2, который в свою очередь передает её Хоккеисту А3. Хоккеист А3 возвращает шайбу Хоккеисту А2, который производит взятие ворот.

Решение: Передача присуждается только хоккеисту А3.

Ситуация 8.

Хоккеист Б1 бросает шайбу по воротам команды «А». Шайбу отбивает (отскакивает от) вратарь А0 и она попадает к Хоккеисту А1. Хоккеист А1 передает шайбу Хоккеисту А2, который производит взятие ворот.

Решение: Передача присуждается только Хоккеисту А1.

Статья 5. Ситуации, связанные с нахождением Хоккеистов на площадке.

Ситуация 1.

Во время взятия ворот командой, происходит смена Хоккеиста А на Хоккеиста Б и оба Хоккеиста находятся на льду.

Решение: Плюс или минус присуждается Хоккеисту Б вышедшему на площадку.

Ситуация 2.

Во время празднования взятия ворот на льду находятся более пяти Хоккеистов, и нет возможности определить, кто из Хоккеистов конкретно находился на поле при взятии ворот.

Решение: В данном случае в протокол изменения не вносятся.

ПОЛОЖЕНИЕ об аккредитации представителей средств массовой информации

1. К аккредитации на официальных мероприятиях Лиги допускаются представители СМИ:

1.1. соблюдающие Закон РФ «О средствах массовой информации»;

1.2. имеющие квалификацию работника СМИ, подтвержденную действующим удостоверением соответствующего СМИ;

1.3. подавшие заявку на аккредитацию и предоставившие информацию о себе в установленные сроки и в полном объеме.

2. Аккредитация Лиги является основанием для доступа аккредитованного представителя СМИ на спортивное сооружение, на которое распространяется действие аккредитации, а также для работы представителя СМИ в зонах спортивного сооружения, указанных в аккредитационной карте.

3. Аккредитованный представитель СМИ в соответствии с ограничениями своей аккредитации имеет право:

3.1. Посещать матчи Чемпионата, процесс подготовки и организации матчей Чемпионата и другие официальные мероприятия Лиги, связанные с проведением Чемпионата текущего сезона;

3.2. Пользоваться для выполнения своих профессиональных обязанностей местами на трибунах спортивных сооружений для СМИ, пресс-центром и микст-зоной;

3.3. Запрашивать у хоккейных Клубов и Лиги информацию, необходимую для выполнения своих профессиональных обязанностей в рамках законодательства о средствах массовой информации;

3.4. Общаться в смешанной зоне (микст-зоне) с Хоккеистами и тренерами команд, принимавшими участие в игре, после окончания каждого матча Чемпионата, располагаясь в зоне обозначенной для данного типа СМИ участка;

3.5. Участвовать в послематчевой пресс-конференции с обязательным участием главных тренеров команд, участвовавших в матче. Посещать раздевалку команды через 7 минут после окончания матча на 10 минут для послематчевых интервью с хоккеистами (не более 10 представителей СМИ, имеющих доступ в указанную зону спортивного сооружения, выбранных по решению пресс-секретаря Клуба);

3.6. Иметь при себе на спортивных сооружениях Чемпионата звукозаписывающую, видеозаписывающую и фототехнику в соответствии с ограничениями, установленными конкретными аккредитациями. В случае наличия у аккредитованного представителя СМИ на спортивном сооружении Чемпионата техники с нарушениями ограничений, установленных конкретными аккредитациями, подобное невыполнение условий аккредитации пресекается соответствующими службами спортивных сооружений, а соответствующая техника подлежит сдаче в камеру хранения с обязательным возвратом;

3.7. Осуществлять видеосъемку и голосовую запись Хоккеистов, тренеров и иных должностных лиц Клубов внутри спортивных сооружений исключительно в соответствии с ограничениями, установленными конкретными аккредитациями, непосредственно на хоккейной площадке, в смешанной зоне (микст-зоне) и на пресс-конференциях, во время подготовки и проведения хоккейного Матча. Видеосъемка или голосовая запись Хоккеистов, тренеров и иных должностных лиц хоккейных Клубов, произведенная вне указанных зон спортивного сооружения, или с нарушениями ограничений, установленных конкретными аккредитациями, является основанием для лишения соответствующего представителя СМИ аккредитации;

3.8. Осуществлять видеосъемку Хоккеистов, тренеров и иных должностных лиц Клубов в смешанной зоне (микст-зоне) и на пресс-конференциях внутри спортсооружений исключительно на фоне фонового плаката Лиги. Нарушение правил видеосъемки является основанием для лишения соответствующего представителя СМИ аккредитации.

4. Для освещения представителем СМИ официальных мероприятий Лиги, проводящихся в спортсооружениях, на которых данный представитель не имеет постоянной аккредитации, последний должен не менее чем за три дня оповестить о желании получить разовую аккредитацию пресс-службу Лиги и пресс-службу Клуба, на арене которого проводится мероприятие.

5. В случае пожелания аккредитованного представителя СМИ получить гарантированное место на трибуне спортсооружения на конкретный матч из числа мест, предназначенных для размещения представителей СМИ, или рабочее место за специально оборудованным столом, представитель СМИ должен заблаговременно, не позднее чем за три дня до начала матча, направить соответствующую просьбу руководству Клуба, команда которого будет проводить «домашний» матч.

6. Пресс-центр, трибуна для прессы, смешанная зона, зал для проведения пресс-конференций являются местами для работы аккредитованных представителей средств массовой информации, сотрудников Клубов и Лиги, имеющих отношение к взаимодействию с прессой. В этих местах должны соблюдаться этические нормы и следующие правила поведения:

6.1. Не допускается ношение любой атрибутики хоккейных Клубов аккредитованными журналистами. Наличие атрибутики является основанием для отказа в допуске журналиста в ложу прессы, пресс-центр, смешанную зону или зал для пресс-конференций;

6.2. Не допускается проявление болельщических эмоций журналистами и иными лицами, находящимися в силу их служебного положения в ложе прессы, смешанной зоне, пресс-центре и зале для пресс-конференций, по отношению к какой-либо из участвующих в матче команд, выходящее за рамки профессиональной журналистской этики.

Нарушение приведенных правил может являться основанием для лишения журналиста аккредитации.

7. Аккредитованный журналист обязан:

7.1. При осуществлении профессиональной деятельности уважать права, законные интересы, честь и достоинство сотрудников Лиги и/или уполномоченного агента;

7.2. Проверять достоверность сообщаемой им информации;

7.3. Удовлетворять просьбы лиц, предоставивших информацию, об указании ее источника, а также об авторизации цитируемого высказывания, если оно оглашается впервые;

7.4. При получении информации от граждан и должностных лиц ставить их в известность о проведении аудио- и видеозаписи, кино- и фотосъемки;

7.5. Предъявлять при осуществлении профессиональной деятельности по первому требованию редакционное удостоверение или иной документ, удостоверяющий личность и полномочия журналиста;

7.6. Не распространять не соответствующие действительности сведения, порочащие честь, достоинство и деловую репутацию сотрудников Лиги, уполномоченного агента и хоккейных Клубов, а также не соответствующие действительности сведения, подрывающие деловую репутацию Лиги, уполномоченного агента и хоккейных Клубов;

7.7. Не использовать свои профессиональные возможности в целях сокрытия информации или фальсификации общественно-значимых сведений, распространения слухов под видом достоверных сообщений, сбора информации в пользу постороннего лица или организации, не являющейся СМИ.

Журналист несет также иные обязанности, установленные законодательством Российской Федерации о СМИ.

8. Аккредитация представителей СМИ, предоставляющая возможность выполнять профессиональные обязанности на спортооружениях, на которых осуществляется проведение матчей Чемпионата соответствующего сезона, производится пресс-службой Лиги до начала Чемпионата и в течение срока его проведения на основании обращений редакций СМИ в Лигу.

9. Аккредитация носит индивидуальный характер (за исключением технических аккредитаций). Аккредитационная карта персонифицирована для осуществления контроля при входе в спортооружение. Передача аккредитационной карты другому представителю СМИ для посещения официальных мероприятий Лиги не допускается. В случае нарушения данного правила аккредитационная карта изымается, а представитель СМИ лишается аккредитации.

10. Аккредитация представителя СМИ оформляется выдачей представителю СМИ аккредитационной карты, содержащей:

- фотографию и персональные данные аккредитованного лица;
- наименование СМИ;
- вид коммуникации СМИ с потребителями распространяемой СМИ информации;
- должность аккредитованного лица;
- срок действия аккредитации.

11. Аккредитация СМИ осуществляется пресс-службой Лиги и пресс-службами хоккейных Клубов, выступающих в Чемпионате ВХЛ.

12. Для оформления аккредитации СМИ необходимо в срок не позднее 15 августа текущего года отправить:

12.1. В адрес Клуба, на домашние матчи которого оформляется аккредитация, письмо с просьбой о ходатайстве перед Лигой и заполненные на каждого сотрудника, рекомендованного к аккредитации, аккредитационные формы Лиги;

12.2. В адрес Лиги официальное письмо за подписью руководителя организации, в котором должно содержаться обоснование необходимости аккредитации указанных в письме лиц, а также обязательства СМИ о соблюдении аккредитованными представителями СМИ журналистской этики и правил Лиги или уполномоченного им агента по использованию на спортооружениях звукозаписывающей, видеозаписывающей и фототехники.

13. На основании полученных от СМИ писем, руководствуясь собственными интересами в профессиональном освещении спортивных событий, пресс-служба Клуба составляет официальное письмо, в котором указывает рекомендованных Клубом к аккредитации представителей СМИ, и направляет его в пресс-службу Лиги в срок не позднее 20 августа текущего года.

14. Согласно полученным от СМИ данным пресс-службой Лиги оформляются макеты аккредитационных карт и в электронном виде направляются в хоккейный Клуб, от которого поступило ходатайство об оформлении аккредитационных карт.

15. Пресс-служба хоккейного Клуба оформляет аккредитационную карту следующим образом: распечатывает, снабжает ее установленными Лигой средствами защиты, ламинирует, обеспечивает лентой/клипсой для удобства ношения, затем передает аккредитованному представителю СМИ под роспись в журнале учета выданных аккредитационных карт. При получении аккредитационной карты представитель СМИ должен поставить свою подпись под обязательством соблюдать при работе на спортооружениях Чемпионата журналистской этики и правил Лиги по использованию на спортооружениях звукозаписывающей, видеозаписывающей и фототехники. Аккредитационные карты, не снабженные установленными Лигой средствами защиты, недействительны.

16. В отношении журналистов, не получивших постоянные аккредитации Лиги на текущий сезон, допускается оформление в Клубах разовых пропусков на матчи. В таких случаях журналист, желающий посетить матч команды, должен обратиться с официальным запросом в пресс-службу соответствующего Клуба, которая в свою очередь обязана проинформировать об этом пресс-службу Лиги. При отсутствии возражений против

аккредитации обратившегося представителя СМИ со стороны пресс-службы Лиги Клуб выдает ему разовую аккредитацию.

17. В случае утраты журналистом аккредитации Лиги на текущий сезон он должен незамедлительно проинформировать об этом выдавшую аккредитацию организацию. Новая аккредитация выдается после официального запроса данной организации в Лигу, в соответствии с установленной процедурой. При повторной утрате аккредитации Лига может принять решение об отказе в изготовлении нового пропуска на матчи Чемпионата.

18. Пресс-служба Лиги проводит дополнительную аккредитацию на официальные мероприятия Лиги: пресс-конференции Лиги, церемонии награждения участников Чемпионата и др.

19. Аккредитация на официальные мероприятия Лиги осуществляется согласно направленным официальным заявкам пресс-службой Лиги. Объявление о начале процедуры аккредитации на официальные мероприятия осуществляются путем опубликования на сайте Лиги соответствующего объявления, а также рассылкой информационных писем в редакции по электронной почте.

20. Порядок работы СМИ на официальных мероприятиях Лиги публикуется на официальном сайте Лиги не позднее чем за сутки до его начала.

21. Аккредитация журналиста СМИ прекращается в случае:

- прекращения или приостановления деятельности СМИ в порядке, предусмотренном законодательством Российской Федерации;
- прекращения трудовых или иных договорных отношений аккредитованного журналиста с редакцией СМИ;
- отзыва аккредитованного журналиста редакцией СМИ;
- истечения срока аккредитации.

22. В случае прекращения трудовых или иных договорных отношений аккредитованного журналиста с редакцией СМИ либо отзыва его по решению редакции СМИ, редакция СМИ обязана сообщить об этом в орган в сфере информационной политики в семидневный срок и вернуть аккредитационное удостоверение, после чего аккредитация данного лица прекращается. Редакция СМИ имеет право подать заявку на аккредитацию другого журналиста.

23. Журналист СМИ может быть лишен аккредитации с изъятием аккредитационного удостоверения в случае, если им или редакцией СМИ нарушены правила Регламента, а также правила порядка работы СМИ на официальных мероприятиях Лиги, распространены не соответствующие действительности сведения, подрывающие деловую репутацию Лиги, а также порочащие честь, достоинство и деловую репутацию сотрудников Лиги или хоккейных Клубов.

Восстановление аккредитации журналистам, ее лишенным, не допускается.

24. Решение о лишении журналиста аккредитации принимается пресс-службой Лиги и оформляется в форме приказа.

25. Журналист, лишенный аккредитации, обязан сдать аккредитационное удостоверение в пресс-службу Лиги или выдавшего его хоккейного Клуба в течение трех дней с момента получения решения о лишении аккредитации.

ПОЛОЖЕНИЕ о комиссарах матчей Чемпионата ВХЛ

Статья 1. Общая часть

1. Комиссар матча осуществляет контроль за соблюдением всех положений и требований Регламента Чемпионата ВХЛ при непосредственной организации и проведении матчей Чемпионата ВХЛ.
2. Задачами Комиссара матча являются:
 - а) Получение подробной информации о соблюдении до, во время проведения и после окончания матча Чемпионата Хоккеистами, Тренерами, Судьями, Инспекторами, дирекцией спортсооружения и должностными лицами Хоккейного Клуба всех положений и требований Регламента, Правил игры в хоккей, а также о соблюдении всеми участниками хоккейного матча, включая зрителей, морально-этических норм и правил;
 - б) Установление, выявление и предупреждение возможных отступлений от вышеуказанных требований;
 - в) Передача полученной информации (по телефону и при помощи «Рапорта Комиссара матча») в Отдел проведения соревнований ВХЛ.
3. В состав Комиссаров матчей включаются ответственные сотрудники ФХР, а также наиболее опытные специалисты в области хоккея, обладающие личными качествами, необходимыми для проведения данного рода деятельности. Состав Комиссаров утверждается Исполнительным директором ФХР.
4. Комиссар матча в период выполнения им своих обязанностей является полномочным представителем ФХР и подчиняется только распоряжениям Исполнительного директора ФХР.
5. Просьбы Хоккейных Клубов или организаций о замене Комиссаров, назначенных на матчи, не принимаются и не рассматриваются.
6. Назначение Комиссаров на матчи Чемпионата ВХЛ осуществляется Исполнительным директором ФХР по представлению Отдела проведения соревнований ВХЛ.
7. ФХР несет все расходы, связанные с осуществлением Комиссаром матча своих обязанностей.
8. Руководство и должностные лица Хоккейного Клуба-«хозяина» обязаны:
 - а) Выделить для Комиссара матча специальное место, удобное для наблюдения за матчем, и обеспечить свободный проход по всей территории спортивного сооружения;
 - б) Объявить через систему оповещения зрителей (вместе с составами команд, судейской бригады и Инспектором матча) фамилию и имя Комиссара матча.

Статья 2. Обязанности Комиссара матча

1. Строго руководствоваться Регламентом ВХЛ, Правилами игры в хоккей, локальными нормативными актами ФХР.
2. Обеспечивать качественное выполнение своих профессиональных обязанностей, связанных с контролем организации и проведения хоккейных матчей. Своевременно и оперативно принимать необходимые решения для выполнения своих обязанностей.

3. По прибытии к месту проведения матча представиться руководителям Хоккейного Клуба-«хозяина» и при необходимости согласовать необходимые действия, связанные с организацией и проведением матча.
4. Непосредственно после окончания матча передать в Отдел проведения соревнований ВХЛ по телефону краткую информацию по прошедшему матчу по следующей схеме:
 - готовность спортсооружения к проведению матча;
 - готовность всех служб Клуба и спортсооружения к проведению матча;
 - обеспечение безопасности делегации команды-«гостя», судейской бригады, Инспектора матча и других официальных лиц;
 - обеспечение безопасности болельщиков команды-«гостя»;
 - обеспечение общественного порядка на трибунах;
 - обеспечение надлежащего контроля пропуска болельщиков на территорию спортсооружения и на трибуны;
 - инциденты до, во время и после окончания матча на трибунах, в фойе и других территориях спортсооружения;
 - нарушения, недостатки и замечания, а также меры, которые были приняты для их устранения;
 - рекомендации, данные организаторам.
5. Не позднее 24 часов после окончания матча представить в Отдел проведения соревнований ВХЛ «Рапорт Комиссара матча».
6. Перед началом хоккейного матча Комиссар обязан убедиться в надежной охране и безопасности всех лиц, прибывших в составе хоккейной команды-«гостя», Судей и Инспектора, обслуживающих матч, и в случае необходимости скоординировать действия по обеспечению их безопасности с руководством правоохранительных органов, а также убедиться в наличии на спортсооружении документов о готовности спортивного сооружения к проведению матча в соответствии с Регламентом.
7. При заполнении рапорта Комиссар обязан отразить в нем:
 - замеченные или предполагаемые отклонения от общепринятых норм спортивной этики и морали, выявленные при проведении матча;
 - вызывающее, противоправное, грубое или недисциплинированное поведение руководителей, должностных лиц Хоккейного Клуба, Хоккеистов и Тренеров, которое не было замечено или по каким-либо причинам оставлено без внимания судейской бригадой и Инспектором;
 - условия приема и размещения команды-«гостя», Судей и Инспектора;
 - уровень готовности спортсооружения и его служебных помещений, ледовой площадки, судейской комнаты, медпункта, радиоузла, освещенности, раздевалок команд, туалетных и душевых комнат, телефонной связи, наличие автомобилей «Скорой помощи» и пожарной машины;
 - качество обслуживания зрителей, обеспечение общественного порядка на стадионе до, во время и после окончания матча.

Статья 3. Права Комиссара матча

1. Требовать от руководителей Хоккейного Клуба и спортсооружения, на котором проводятся соревнования, а также других лиц, ответственных за организацию и проведение матча, незамедлительного устранения выявленных им недостатков, связанных с проведением матча, и обеспечение необходимых условий в соответствии с Регламентом Чемпионата ВХЛ и другими локальными нормативными актами ФХР.

2. Давать в случае необходимости указания администрации спортсооружения, должностным лицам Хоккейных Клубов, Судьям и Инспектору для принятия ими мер, обеспечивающих неукоснительное соблюдение требований Регламента Чемпионата ВХЛ, Правил игры в хоккей и других локальных нормативных актов ФХР.
3. Получать у Судей и Инспектора, проводивших матч, подробную информацию обо всех имевших место инцидентах, нарушениях правил и взысканиях, наложенных Судьей на Хоккеистов, Тренеров и других официальных лиц.
4. Задерживать начало матча или приостанавливать матч для устранения недостатков, препятствующих нормальному проведению матча или угрожающих безопасности зрителей и/или участников матча.
5. В случае невозможности оперативного устранения недостатков Комиссар имеет право отменить проведение матча.

ПОЛОЖЕНИЕ о Комиссии по контрактным спорам ВХЛ

Статья 1. Основные положения

1. Комиссия по контрактным спорам ВХЛ (далее – Комиссия) является коллегиальным органом ВХЛ.
2. Комиссия руководствуется в своей деятельности действующим законодательством Российской Федерации, Регламентом ВХЛ и иными локальными нормативными актами ФХР.
3. Комиссия формируется на спортивный сезон для работы на постоянной основе. Состав Комиссии ежегодно утверждается Исполнительным директором ФХР.
4. Председателем комиссии является Исполнительный директор ФХР. В случае отсутствия на заседании Председателя Комиссии председательствующим на заседании Комиссии является Заместитель исполнительного директора ФХР.
5. Если член Комиссии фактически не имеет возможности выполнять свои обязанности или выполняет их не надлежащим образом, Председатель Комиссии освобождает его от этих обязанностей и замена в соответствующем сезоне не производится.
6. Для рассмотрения спора могут быть привлечены общепризнанные специалисты, эксперты в области хоккея, обладающие необходимыми знаниями, для всестороннего, объективного и независимого разрешения споров, отнесенных к компетенции Комиссии.
7. Для обеспечения деятельности Комиссии Председатель Комиссии назначает секретаря Комиссии из состава ее членов, который непосредственно подчиняется Председателю Комиссии, ведет протокол заседания, а также выполняет иные функции, предусмотренные настоящим Положением.

Статья 2. Компетенция Комиссии.

1. Комиссия принимает к рассмотрению споры:
 - а) в случае возникновения спорных ситуаций, связанных с квалификационным предложением Хоккеисту, а также иными вопросами, касающимися заключения контракта с Хоккеистом в статусе «ОСА».
 - б) в случае несоответствия условий квалификационного предложения/контракта уровню профессионального мастерства Хоккеиста в статусе «Конфликт» при его возвращении в систему ВХЛ.
 - в) в случае оспаривания Хоккеистом решения Клуба о прекращении выплаты премии, если Хоккеист был дважды включен в «Список отказов» и не выбран ни одним другим Клубом.

Статья 3. Подача заявления

1. Производство в Комиссии начинается подачей письменного заявления Хоккеиста или Хоккеиста и Клуба.
2. Заявление в Комиссию может быть подано любыми доступными средствами связи, обеспечивающими фиксацию заявителем подачи заявления в Комиссию (почтовая, факсимильная, телеграфная и иные виды связи).
3. В заявлении должно быть указано:
 - дата заявления;
 - наименование заявителя, его место жительства или, если истцом является Клуб, его место нахождения;
 - требования заявителя;
 - обстоятельства, на которых заявитель основывает свои требования;

- доказательства, подтверждающие основания заявленных требований;
- перечень прилагаемых к заявлению, документов и иных материалов.

4. Заявление должно быть подписано заявителем или его представителем. В случае если заявление подписано представителем заявителя, к заявлению должны быть приложены доверенность или иной документ, удостоверяющий полномочия представителя.

5. Секретарь Комиссии в день поступления заявления осуществляет проверку его соответствия требованиям настоящего Положения и по результатам такой проверки информирует Председателя Комиссии для решения вопроса о принятии или возвращении заявления.

После принятия заявления Комиссия может затребовать иные материалы, необходимые для рассмотрения конкретного заявления, перечень которых определяется Комиссией для каждого спора отдельно.

Статья 4. Подготовка дела к разбирательству

1. После принятия заявления Председатель Комиссии в порядке подготовки дела к рассмотрению, если сочтет необходимым, распоряжается о дополнительных мерах, истребований от сторон письменных объяснений, доказательств и других дополнительных документов. Он может установить сроки, в течение которых эти дополнительные требования должны быть выполнены.

2. О дате, времени и месте заседания Комиссии участники разбирательства в Комиссии извещаются путем направления определения о принятии заявления и назначении разбирательства.

3. Всем лицам, участвующим в рассмотрении дела, а также членам Комиссии должно быть обеспечено право на ознакомление с заявлением и всеми письменными материалами дела.

Статья 5. Участие в заседании Комиссии

1. Стороны вправе вести свои дела в Комиссии в следующем порядке:

Хоккеисты – лично или через представителей. Личное участие в деле Хоккеиста не лишает его права иметь по этому делу представителя;

Клубы – их органы, действующие в пределах полномочий, предоставленных им действующим законодательством, иными правовыми актами или учредительными документами, либо представители.

2. Непредставление стороной документов или иных материалов, а также неявка сторон или их представителей, надлежащим образом извещенных о времени и месте заседания Комиссии, не является препятствием для разбирательства и принятия решения Комиссией, если только не явившаяся сторона до окончания разбирательства дела не просила отложить его по уважительной причине либо прекратить.

3. Сторона может просить о разбирательстве в ее отсутствие.

Статья 6. Организация работы заседания Комиссии

1. Заседание Комиссии открывает Представитель Комиссии, который объявляет, какое рассматривается дело, выясняет, поддерживает ли заявитель свои требования, признает ли ответчик требования заявителя, не желают ли стороны прекратить спор заключением мирового соглашения по существу спора.

2. Рассмотрение дела начинается с доклада Председателя Комиссии или одного из членов. Докладчик излагает обстоятельства дела, доводы заявителя, письменные пояснения и/или возражения на них, содержание представленных в Комиссию доказательств, а также сообщает иные данные.

3. После доклада заслушиваются объяснения заявителя, заинтересованных лиц, приглашенных Комиссией специалистов, экспертов, исследуются письменные и вещественные доказательства, находящиеся в материалах дела.

4. Комиссия вправе назначить экспертизу для разъяснения возникающих при решении спора вопросов, требующих специальных познаний, и потребовать от любой из сторон представления необходимых для проведения экспертизы документов, иных материалов или предметов. В случае если экспертиза назначается по ходатайству одной из сторон, расходы на проведение экспертизы несет сторона, заявившая ходатайство о назначении экспертизы.

5. Заседание Комиссии является закрытым за исключением случаев, когда члены Комиссии, рассматривающие спор, приняли с согласия сторон решение о проведении открытого заседания.

6. Заседание Комиссии может быть отложено на срок не свыше семи дней вследствие неявки одной из сторон спора, необходимости истребования дополнительных доказательств и иных случаях, когда Комиссия сочтет невозможным рассмотрение спора в данном заседании Комиссии. О времени и месте нового заседания отсутствующие участники разбирательства в Комиссии извещаются уведомлением.

Статья 7. Порядок рассмотрения дела и принятия решения

1. Если предметом рассмотрения Комиссии является заявление Хоккеиста в возрасте до 22 лет, которому было сделано квалификационное предложение в размере 150% и 170% (на первый и второй сезон соответственно) или более от суммы заработной платы игрока за последний сезон завершившегося контракта, не позволяющее ему рассматривать и принимать контрактные предложения других Клубов, Комиссия принимает решение о максимально возможной сумме Контракта, которая может быть предложена Хоккеисту.

Если «свой» Клуб согласен с установленной Комиссией суммой Контракта, Хоккеист обязан подписать Контракт на указанных условиях со «своим» Клубом.

Если «свой» Клуб не согласен с суммой Контракта, определенной Комиссией, Хоккеисту предоставляется 7 (семь) дней с момента вынесения решения для поиска и принятия контрактных предложений от других Клубов. Сумма Контракта в предложении нового Клуба не может быть более суммы, которая определена Комиссией. В случае, если Хоккеист принимает контрактное предложение другого Клуба, «свой» Клуб имеет право в течение 7 (семи) дней повторить данное предложение. Если свой Клуб не повторяет такого контрактного предложения, Хоккеист переходит в новый Клуб с обязательной выплатой компенсации новым Клубом «старому» Клубу. Компенсация должна составлять одно средневзвешенное вознаграждение по контрактному предложению.

Если хоккеист в течение 7 (семи) дней не предоставляет контрактного предложения другого Клуба, Хоккеист обязан принять условия, предложенные «старым» Клубом в квалификационном предложении.

2. Если предметом рассмотрения Комиссии является заявление Хоккеиста в статусе «Конфликт» при возвращении в систему ВХЛ (в случае несоответствия условий контракта/квалификационного предложения уровню профессионального мастерства), Комиссия принимает решение о сумме Контракта Хоккеиста.

3. Если предметом рассмотрения Комиссии является заявление Хоккеиста о принятии Клубом решения о прекращении выплаты премии по результатам процедуры Списка отказов, применяемой в порядке, установленном Регламентом, вследствие если личные показатели хоккеиста в матчах и тренировках признаны тренерским штабом и руководством Клуба неудовлетворительными, Комиссия по результатам изучения всех обстоятельств дела вправе оставить решение Клуба о прекращении выплаты премии без изменения, отменить или изменить решение Клуба о прекращении выплаты премии.

Если Клуб принимает решение о расторжении Контракта с Хоккеистом, прошедшим процедуру Списка отказов, по своей инициативе, компенсация рассчитывается с учетом решения, вынесенного Комиссией.

4. Заседания Комиссии считаются правомочными принимать решения, если на них присутствуют не менее 2/3 от общего состава членов Комиссии. При определении наличия кворума и результатов голосования учитывается письменное мнение члена Комиссии,

отсутствующего на заседании Комиссии по вопросу(ам) повестки для заседания Комиссии. Каждый член Комиссии при голосовании имеет один голос. Передача голоса одним членом Комиссии другому члену Комиссии не допускается. В случае равенства голосов членов Комиссии голос Представителя Комиссии является решающим.

5. После принятия решения Председатель Комиссии объявляет резолютивную часть решения Комиссии. Мотивированное решение Комиссии направляется сторонам по факсу или электронной почте не позднее 5-ти дней с даты вынесения решения.

6. По ходатайству сторон Комиссия принимает решение об утверждении мирового соглашения по существу спора, если соглашение не противоречит законам и иным нормативным правовым актам и не нарушает прав и законных интересов других лиц. Содержание мирового соглашения по существу спора излагается в решении Комиссии.

7. Каждая сторона, участвующая в споре, имеет право получить копию решения. Оригинал решения находится в материалах Комиссии.

Статья 8. Вступление в законную силу и обязательность решений Комиссии

1. Решение Комиссии вступает в законную силу с момента его вынесения и обжалованию не подлежит.

2. Решения Комиссии являются обязательными для сторон, в отношении которых принято решение.

Статья 9. Прекращение разбирательства в Комиссии

1. Комиссия выносит определение о прекращении разбирательства в случаях, если:

- заявитель отказывается от своего требования;
- стороны достигли соглашения о прекращении разбирательства;
- комиссия приняла решение об утверждении мирового соглашения по существу спора.

ПОЛОЖЕНИЕ

о Комиссии по определению лучших Хоккеистов Чемпионата ВХЛ

Статья 1. Основные положения

- Комиссия по определению лучших Хоккеистов Чемпионата ВХЛ (далее - Комиссия) является структурным подразделением ФХР.
- Экспертная комиссия в своей деятельности руководствуется Правилами игры в хоккей, Регламентом ВХЛ, а также иными локальными нормативными актами ФХР.

Статья 2. Цели и задачи

1. Целью деятельности Комиссии является:

а) Определение и утверждение еженедельно победителей в следующих номинациях:

- «Лучший нападающий»;
- «Лучший защитник»;
- «Лучший вратарь»;
- «Лучший новичок» *.

б) Определение и утверждение ежемесячно победителей в следующих номинациях:

- «Лучший нападающий»;
- «Лучший защитник»;
- «Лучший вратарь»;
- «Лучший новичок» *.

**В номинации «Лучший новичок» может участвовать Хоккеист в возрасте не старше 25 лет и проводивший в лиге в предыдущих сезонах не более 20 матчей.*

2. Задачей деятельности Комиссии является определение лучших Хоккеистов на основании комплекса индивидуальных статистических показателей за прошедший период.

Статья 3. Состав комиссии и регламент работы

1. Членами комиссии могут являться работники Отдела проведения соревнований ВХЛ, Отдела регистрации и статистики ФХР, сотрудники ФХР.
2. Комиссия состоит из Председателя и шести членов комиссии. Из состава членов Экспертной комиссии назначается ответственный секретарь, который ведет протокол заседания комиссии и регистрирует в специальном журнале все итоговые решения.
3. Необходимый кворум состава Экспертной комиссии – три члена комиссии, в том числе Председатель комиссии.
4. Обсуждение и принятие окончательного решения Экспертной комиссией проводится путем открытого голосования без участия приглашенных лиц.
5. В случае равенства голосов, голос Председателя является решающим.
6. По результатам голосования принимается решение, которое подписывается Председателем и секретарем Комиссии и публикуется на интернет-сайте Лиги.

Организация видеотрансляций матчей через интернет

1. Обязанности Клуба:

- Производство видеосигнала не менее чем 3 видеокамерами в HD-формате;
- Кодирование сигнала;
- Доставка сигнала на сервер YOUTUBE;
- Комментаторская позиция;
- Графика.

2. Кодирование сигнала (передача сигнала со спортивных сооружений).

2.1. Организация видеотрансляций с места проведения матчей ВХЛ включает в себя полноценное и непрерывное вещание **1 потока** с нижеперечисленными требованиями к Интернет – соединению и оборудованию;

2.2. Требование к интернет соединению на стадионе:

- Наличие проводного выделенного интернет канала со скоростью не менее 5 мбит/с, процентом потерь в канале не более 1%. Задержка от точки публикации до места съемок не должна превышать 150 мс. Данное интернет соединение должно быть доступно исключительно для организации передачи потокового видеосигнала и не доступно для использования другими службами/посетителями матча.
- Наличие статического IP адреса от провайдера на месте съемок.

2.3. Требования к вещательному оборудованию:

- Компьютер с оперативной системой Windows или MacOS, оперативная память минимум 4 Gb, процессор не ниже i7, загрузка ЦП во время активной трансляции не должна превышать 10%.

3. Проведение прямого эфира.

3.1. Съемочное и вещательное оборудование должно быть развернуто и находиться в рабочем состоянии не менее чем за 1 час до начала матча;

3.2. Проверка интернет подключения путем выполнения команд ping/tracert до необходимого адреса.

3.3. Проверка состояния вещательного компьютера (проверка загрузки ЦП). Отключение лишних элементов (процессы на вещательном оборудовании).

3.4. Настройка потока.

3.5. Проверка размещения и работоспособности графической системы.

3.6. **Начало эфира** - вещание эфирного видео потока на сервер YOUTUBE в непрерывном режиме должно быть запущено минимум за 15 минут до начала матча.

3.7. **Окончание эфира** – выключение/остановка трансляции строго через 10 минут после финального свистка. Обязательное полноценное отключение от потока и остановка вещательного оборудования/программы.

3.8. **Комментатор** – при проведении видеотрансляций матчей чемпионата ВХЛ через интернет необходимо обеспечить работу комментатора

3.9. **Графика** - при проведении видеотрансляций матчей чемпионата ВХЛ через интернет необходимо обеспечить графическое оформление трансляции:

- Логотип ВХЛ;
- Логотипы и названия клубов;

- Счет;
- Период;
- Обратный отсчет времени.

4. Технические параметры видеосигнала трансляции:

4.1 Вариант 1 (обязательное требование к сигналу):

- Video: HD 720p
- Frame Size: 1280x720
- Frame Rate: 30
- Codec: H264/ AVC/ AAC
- Video Bitrate: 2,5 Mbps
- Aspect Ratio: 16:9
- Audio Codec: AAC/MP3 Stereo
- Audio Sample Rate: 44.1KHz
- Audio Bit Rate: 96 kbps
- Main profile

4.2 Вариант 2 (в случае нестабильного интернета по итогам проведенного тестирования*):

- Video: SD 360p
- Frame Size: 720x405
- Frame Rate: 30
- Codec: H264/ AVC/ AAC
- Video Bitrate: 900 Kbps
- Aspect Ratio: 16:9
- Audio Codec: AAC/MP3 Stereo
- Audio Sample Rate: 44.1KHz
- Audio Bit Rate: 96 kbps
- Main profile

*Вне зависимости от качества интернета видеосъемка должна производиться на аппаратуре в HD формате

Требования к пункту допинг контроля

Требования к пункту допинг-контроля определены международной и российской законодательной и нормативно-правовой базой в сфере противодействия распространению допинга.

1. Пункт допинг-контроля должен состоять из комнаты ожидания (не менее 18 кв. м) с возможностью выделения рабочей зоны (разделение перегородкой/ширмой) и туалета. Помещение должно быть чистым, хорошо освещенным и вентилируемым.
2. В помещении для ожидания должны быть:
 - минимум 6 (шесть) кресел в комнате ожидания;
 - вешалка для одежды;
 - минимум 20 (двадцать) поллитровых индивидуально запечатанных бутылок с безалкогольными напитками на игру;
 - один запираемый холодильник объемом не менее 250 литров, поддерживающий температуру не менее 0°C;
 - по крайней мере две электрические розетки с соответствующим напряжением;
 - минимум один офисный стол и два офисных стула (рекомендуется один стол для каждого ИДК, заполняющего документы);
 - кушетка или удобное кресло для предоставления проб крови;
 - шкаф для хранения, который может быть заперт на замок;
 - стационарный телефон с внешней линией;
 - информационная доска, настенная агитация (плакаты с инструкцией для спортсменов по правилам прохождения тестирования на допинг);
 - журнальный столик, журналы, брошюры, газеты;
 - корзины для мусора не менее 3 (трёх) штук;
 - мыло, одноразовые полотенца, салфетки из микрофибры и чистящая жидкость в бутылке со спрей-насадкой.
3. Туалетное помещение:
 - унитаза;
 - раковина;
 - минимум 3 вертикальных зеркала (1200×60 см).
Зеркала должны обеспечивать трехстороннее отражение туалетной и умывальной зон;
 - корзина для мусора.



СОСТАВ ВРАЧЕБНОЙ БРИГАДЫ НА СПОРТСООРУЖЕНИИ

« _____ » _____

(адрес)

НА ВРЕМЯ ПРОВЕДЕНИЯ МАТЧЕЙ ВСЕРОССИЙСКОГО СОРЕВНОВАНИЯ ПО ХОККЕЮ СРЕДИ МУЖСКИХ КОМАНД – ЧЕМПИОНАТ ВЫСШЕЙ ХОККЕЙНОЙ ЛИГИ СЕЗОНА 20__/20__ гг.

Врачебная бригада создана на основании приказа Министерства здравоохранения Российской Федерации от 01 марта 2016г. N 134н и утверждена приказом руководителя спортсооружения / Клуба №__ от «__» _____ 20__ г.

Должность	Фамилия, имя, отчество	Контакты*
Главный врач соревнований		Конт. тел: e-mail: Подпись:
Врач Клуба		Конт. тел: e-mail: Подпись:
Врач Медицинского пункта спортсооружения		Конт. тел: e-mail: Подпись:
Выездные бригады скорой медицинской помощи	Привлекаются в состав Врачебной бригады на основании Договора №__ от «__» _____ 20__ г.**	

* Обязательно к заполнению

** Копия договора прилагается

Дата «__» _____ 20__ г.

Руководитель Клуба / спортсооружения _____ / _____ /
подпись расшифровка

Дата «__» _____ 20__ г.

РЕКОМЕНДУЕМАЯ КОМПЛЕКТАЦИЯ УКЛАДКИ ВРАЧА ПО СПОРТИВНОЙ МЕДИЦИНЕ

Должна соответствовать Приложению №6 Приказа Минздрава России от 01 марта 2016г. N 134н и обязательно содержать кроме лекарственных препаратов следующее медицинское изделия:

1. Автоматический наружный дефибриллятор;
2. Жёсткий шейный воротник;
3. Комбитьюб;
4. Шовный набор (иглодержатель, пинцет, зажим, стерильная нить с иглой, салфетки, ножницы);
5. Средство перевязочное гемостатическое стерильное;
6. Коникотомический набор;
7. Ларингеальная маска;
8. Ларингеальная трубка;
9. Скальпель стерильный одноразовый;
10. Набор медицинских перчаток смотровых нестерильных и хирургических стерильных;
11. Маска медицинская нестерильная трехслойная;
12. Аппарат дыхательный ручной (мешок Амбу) с набором масок;
13. Термометр медицинский в футляре;
14. Транспортные вакуумные шины;
15. Фонарик диагностический с элементом питания;
16. Мешки для медицинских отходов класса А и класса Б.

ПОЛОЖЕНИЕ ОБ ОРГАНИЗАЦИИ ДЕЯТЕЛЬНОСТИ ГЛАВНОГО ВРАЧА СОРЕВНОВАНИЙ ПРИ ПРОВЕДЕНИИ МАТЧЕЙ

Соответствует приложению № 3 Приказа Минздрава России от 01 марта 2016г. N 134н и дополнено следующими положениями:

1. Условия работы главного врача соревнований определяются трудовым законодательством РФ или с учетом особенностей национального законодательства, действующего в месте нахождения Клуба, расположенного за пределами Российской Федерации.
2. Главный врач соревнований осуществляет функции, перечисленные в пункте 5 приложения № 3 Приказа Минздрава России от 01 марта 2016г. N 134н, которые рекомендуется дополнить следующими:
 - 2.1. Осуществляет инструктаж Врачебной бригады за 1 час до начала матча и передает информацию о готовности медицинской службы к проведению матча в электронный журнал главного врача соревнований;
 - 2.2. Организует и проводит учения с Врачебной бригадой по оказанию медицинской помощи и эвакуации участников соревнований с ледовой площадки;
 - 2.3. Ведет учетную и отчетную документацию по рекомендуемой Медицинским отделом ФХР форме, своевременно заполняет электронный журнал главного врача соревнований;
 - 2.4. Направляет отчет об оказании медицинской помощи во время матча, эвакуации и госпитализации, проведении допинг-контроля в Медицинский отдел ФХР через электронный журнал главного врача соревнований незамедлительно после окончания матча;
 - 2.5. Несет персональную ответственность за несоблюдение Врачебной бригадой норм, правил и требований по медицинскому обеспечению матчей Всероссийских соревнований по хоккею.



МЕДИЦИНСКАЯ СПРАВКА (ПОДТВЕРЖДЕНИЕ)*

Ф.И.О. Хоккеиста _____ г.р.

Название Клуба _____

Название лечебного учреждения (имеющего лицензию на право ведения медицинской деятельности) _____

штамп
учреждения

Диагноз _____

(кодировка по текущей МКБ) _____

Освобожден от участия в
соревнованиях
и в тренировочных мероприятиях

с
до

Допущен к участию в соревнованиях
и тренировочных мероприятиях

с
до

М.П. Главный врач

Подпись _____ /Расшифровка подписи/ _____

Мне предоставлена информация о состоянии моего здоровья, включая сведения о результатах обследования, диагнозе и прогнозе, о рекомендованных методах лечения, возможных вариантах медицинского вмешательства, их последствиях и связанных с этим рисках. Я проинформирован об изменении моего статуса присвоение/снятие «Травмированный Игрок»

« _____ » _____ 20__ г.
дата

подпись Хоккеиста

* Данная форма содержит минимально необходимую информацию и может быть расширена за счет дополнительных данных из истории болезни Хоккеиста. Данная форма не является жестко регламентированной и может меняться в зависимости от конкретного медицинского учреждения.



Логотип
Хоккейного
Клуба

Хоккейный Клуб « _____ » город _____
Адрес: _____
телефон: _____ факс: _____ e-mail: _____
Лицензия на осуществление медицинской деятельности
№ _____ от « ____ » _____ 20__ года

МЕДИЦИНСКАЯ СПРАВКА № _____

Дана Игроку Хоккейного Клуба « _____ »
(Ф.И.О. и год рождения) _____

в том, что он (указать обстоятельство получения травмы) _____

Дата получения травмы: « ____ » _____ 20__ г.

Предварительный диагноз: _____

кодировка по текущей МКБ: _____

Предположительный период лечения и восстановления (указать срок) _____

Прошу ЦИБ присвоить Игроку статус «Травмированный Игрок».

« ____ » _____ 20__ г.

Врач Хоккейного Клуба _____ / _____ /
подпись и печать врача / Ф.И.О./

место для
печати Клуба

Мне предоставлена информация о состоянии моего здоровья, включая сведения о результатах обследования, диагнозе и прогнозе, о рекомендованных методах лечения, возможных вариантах медицинского вмешательства, их последствиях и связанных с этим рисках. Я проинформирован Клубом о присвоении мне статуса «Травмированный Игрок».

« ____ » _____ 20__ г. _____
дата подпись Хоккеиста



Логотип
Хоккейного
Клуба

Хоккейный Клуб « _____ » город _____
Адрес: _____
телефон: _____ факс: _____ e-mail: _____
Лицензия на осуществление медицинской деятельности
№ _____ от « ____ » _____ 20__ года

МЕДИЦИНСКАЯ ВЫПИСКА № _____

Игрок Хоккейного Клуба « _____ »
(Ф.И.О. и год рождения) _____

Получил травму (указать дату и обстоятельство получения травмы) _____
« ____ » _____ 20__ г. _____

Окончательный диагноз: _____

кодировка по текущей МКБ: _____

проведенное лечение (указать медицинское учреждение, где и в каком объеме проводилось лечение, в том числе дату и название операции, если таковая производилась): _____

На текущий момент подтверждаю, что Хоккеист завершил лечение и допущен к тренировкам и соревнованиям.

Прошу ЦИБ снять у Игрока статус «Травмированный Игрок».

« ____ » _____ 20__ г.

Врач Хоккейного Клуба _____ / _____ /
подпись и печать врача / Ф.И.О./

место для
печати Клуба

Мне предоставлена информация о состоянии моего здоровья, включая сведения о результатах обследования, диагнозе и прогнозе, о рекомендованных методах лечения, возможных вариантах медицинского вмешательства, их последствиях и связанных с этим, рисках. Я проинформирован Клубом о снятии моего статуса «Травмированный Игрок».

« ____ » _____ 20__ г.
дата

_____ /
подпись Хоккеиста

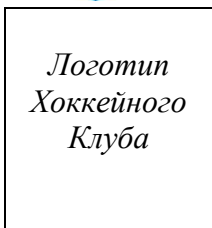

Хоккейный Клуб « _____ » город _____
Адрес: _____
телефон: _____ факс: _____ e-mail: _____
Лицензия на осуществление медицинской деятельности
№ _____ от « ____ » _____ 20 ____ года

МЕДИЦИНСКАЯ ВЫПИСКА № _____

Игрок Хоккейного Клуба « _____ »
(Ф.И.О. и год рождения) _____

Получил травму (указать дату и обстоятельство получения травмы) _____
« ____ » _____ 20 ____ г. _____

Окончательный диагноз: _____

кодировка по текущей МКБ: _____

проведенное лечение (указать медицинское учреждение, где и в каком объеме проводилось лечение, в том числе дату и название операции, если таковая производилась): _____

На текущий момент подтверждаю, что Хоккеист продолжает лечение до
« ____ » _____ 20 ____ г.

Прошу ЦИБ продлить Игроку статус «Травмированный Игрок».

« ____ » _____ 20 ____ г.

Врач Хоккейного Клуба _____ / _____ /
подпись и печать врача / Ф.И.О./

место для
печати Клуба

ПОЛОЖЕНИЕ об электронном медицинском портале

Статья 1. Общие положения

1. Электронный медицинский портал (ЭМП) – информационный ресурс, содержащий информацию о состоянии здоровья Хоккеистов и медицинских службах Клубов.
2. Функционирование ЭМП основано на принципах врачебной этики, соблюдения врачебной тайны и конфиденциальности.
3. Правовая легитимность ЭМП основывается на законодательстве Российской Федерации.

Статья 2. Цели, задачи и функции Медицинского портала

1. ЭМП создан с целью автоматизированного статистического анализа структуры заболеваемости и травматизма в Клубах (в частности) и в Лиге (в целом) для непрерывного повышения качества медицинского обеспечения в Лиге, сохранения здоровья и увеличения продолжительности спортивного «долголетия» Хоккеистов.
2. Задачи электронного медицинского портала:
 - Сбор, хранение и статистический анализ данных о состоянии здоровья Хоккеистов, перенесенных травмах, острых и хронических заболеваниях;
 - Оперативное предоставление руководству ФХР объективной информации о структуре заболеваемости и травматизма в Лиге;
 - Формирование, ведение, актуализация, хранение медицинских карт для упрощения передачи медицинской статической информации о Хоккеисте в Клубы по решению руководства ФХР.
 - Сбор, хранение и статистический анализ данных о медицинских службах Клубов, их готовности к медицинскому обеспечению учебно-тренировочного и соревновательного процессов.

Статья 3. Персональная медицинская информация о состоянии здоровья Хоккеистов и формы статистической медицинской отчетности, содержащиеся в ЭМП

1. Персональная медицинская информация заносится в ЭМП врачом Клуба и представляет собой сведения о состоянии здоровья Хоккеиста в медицинской карте в виде клинического диагноза, полученного после каждого углубленного медицинского обследования Хоккеиста (плановое получение допуска, заключение контракта, перенесённое заболевание или травма) и составленного по правилам Международной классификации болезней.
2. Статистический анализ персональной медицинской информации о состоянии здоровья Хоккеистов Лиги, заболеваемости и травматизма (в том числе, и в интересах главных тренеров спортивных сборных команд РФ по хоккею) осуществляется по Формам медицинской отчетности и в сроки, утверждённые руководством ФХР.
3. Медицинская информация о состоянии здоровья российских Хоккеистов ВХЛ может быть предоставлена Медицинским отделом ФХР главному тренеру национальной спортивной сборной команды РФ в интересах комплектования команды при необходимости.

Статья 4. Принципы обеспечения безопасности хранения медицинской информации в медицинском портале

1. Персональная медицинская информация о Хоккеисте, размещенная в ЭМП, является строго конфиденциальной и не может быть передана огласке.

2. Врачи Клубов, получившие доступ в ЭМП к персональной медицинской информации о Хоккеистах, обязаны соблюдать нормы этики и правила конфиденциальности, основанные на клятве Врача, при её использовании, и нести ответственность за разглашение этой информации в соответствии с действующим законодательством Российской Федерации в сфере защиты персональных данных.

3. Вход в ЭМП осуществляется посредством логина и пароля, которые находятся только у врача Клуба и не могут быть переданы третьим лицам.

4. Персональная медицинская информация о Хоккеистах хранится на выделенном сервере с периодическим резервным копированием всего банка медицинских данных.

Статья 5. Доступ на Медицинский портал

1. Неограниченный доступ к клубам ВХЛ в ЭМП предоставляется:

- начальнику Медицинского отдела ФХР;
- уполномоченным сотрудникам Медицинского отдела ФХР.

2. Доступ с ограничениями в ЭМП имеют:

- врачи Клубов (доступ только к медицинским картам Хоккеистов своего Клуба);
- врачи национальных сборных команд РФ по хоккею (доступ к медицинским картам Хоккеистов расширенного списка национальных сборных команд РФ по хоккею).

3. Для получения доступа на ЭМП с целью получения персональной медицинской информации о неограниченно свободном агенте Врачу Клуба необходимо представить начальнику Медицинского отдела ФХР ходатайство от руководства Клуба в письменной форме.

РЕКОМЕНДУЕМАЯ ПРОГРАММА УГЛУБЛЕННОГО МЕДИЦИНСКОГО ОБСЛЕДОВАНИЯ ХОККЕИСТОВ ВХЛ

1. Осмотр врачей-специалистов:

- | | |
|----------------------------------|---------------------------|
| 1. врача по спортивной медицине; | 7. психолога; |
| 2. дерматовенеролога; | 8. стоматолога; |
| 3. кардиолога; | 9. травматолога-ортопеда; |
| 4. невролога; | 10. хирурга; |
| 5. оториноларинголога; | 11. уролога. |
| 6. офтальмолога; | |

2. Лабораторные методы исследования:

1. клинический анализ крови*;
2. биохимические анализы крови (включая кортизол, тестостерон, трийодтиронин Т₃, тироксин Т₄ общий, тиреотропный гормон (ТТГ), АЛТ, АСТ, щелочную фосфатазу, КФК, глюкозу, холестерин, триглицериды, фосфор, натрий, кальций, калий, магний, хлориды, железо, ГГПТ, общий билирубин, креатинин, мочевины);
3. анализ крови на ВИЧ, вирусные гепатиты, сифилис;
4. клинический анализ мочи.

3. Инструментальные методы исследования:

1. антропометрия (рост, вес)*;
2. электрокардиография в покое (ЭКГ)*;
3. эхокардиография (ЭХО-КГ)*;
4. спирография;
5. велоэргометрия или тредмил-тест до отказа с определением физической работоспособности*;
6. флюорография или рентгенография легких (не чаще 1 раза в год);
7. УЗИ органов брюшной полости, малого таза, щитовидной железы.

4. Исследование психоэмоционального статуса

1. нейропсихологическое тестирование.

По медицинским показаниям проводятся дополнительные консультации врачей специалистов, диагностические и лабораторные исследования.

* - Результаты обследований подлежат занесению в электронный медицинский портал (ЭМП). При выявлении патологических изменений в состоянии здоровья прочими методами исследования подтверждающие медицинские документы в виде сканированных копий вносятся в ЭМП



РЕКОМЕНДУЕМОЕ ОСНАЩЕНИЕ МЕДИЦИНСКОГО КАБИНЕТА КЛУБА

Рекомендуется иметь в наличии оснащение для медицинского кабинета Клуба в соответствии с приложением № 8 Приказа Минздрава России от 01 марта 2016г. N 134н п.1 с обязательным наличием следующих позиций:

1. Ноутбук с доступом в Интернет, принтер/сканер/ксерокс;
2. Дефибриллятор внешний автоматический;
3. Электрокардиограф многоканальный интерпретирующий;
4. Ковшовые носилки;
5. Тележка-каталка внутрибольничная, ручная;
6. Щит транспортный с системой фиксации головы;
7. Набор шин иммобилизационных для конечностей;
8. Воротник шейный;
9. Лед в целлофановых пакетах;
10. Пузырь резиновый для льда;
11. Набор перчаток медицинских стерильных и нестерильных;
12. Аппарат дыхательный ручной;
13. Воздуховод, трубка дыхательная;
14. Ларингеальная маска (3 размера);
15. Ларингеальная трубка;
16. Набор для коникотомии;
17. Роторасширитель;
18. Языкодержатель;
19. Зажим кровоостанавливающий;
20. Корцанг;
21. Шовный набор (иглодержатель, пинцет, зажим, стерильная нить с иглой, салфетки, ножницы);
22. Столик инструментальный;
23. Бикс для хранения стерильных инструментов и материала;
24. Стерилизатор;
25. Облучатель-рециркулятор воздуха ультрафиолетовый;
26. Емкость для сбора отходов А;
27. Емкость для сбора отходов В;
28. Контейнер дезинфекционный;
29. Холодильник медицинский;
30. Укладка врача по спортивной медицине.

ПОЛОЖЕНИЕ ОБ ЭЛЕКТРОННОМ ЖУРНАЛЕ ГЛАВНОГО ВРАЧА СОРЕВНОВАНИЙ

Статья 1. Общие положения

1. Электронный журнал главного врача соревнований – информационный ресурс, содержащий информацию о медицинском обеспечении матчей Всероссийских соревнований по хоккею.

2. Функционирование информационного ресурса основано на принципах врачебной этики, соблюдения врачебной тайны и конфиденциальности.

3. Правовая легитимность его работы основывается на законодательстве Российской Федерации.

4. Копии страниц электронного журнала главного врача соревнований с оригиналами подписей членов врачебной бригады должны быть сохранены и предоставлены в Медицинский отдел ФХР при необходимости по запросу ФХР.

Статья 2. Цели, задачи и функции электронного журнала главного врача соревнований

1. Информационный ресурс Электронный журнал главного врача соревнований служит для повышения качества оперативного управления информацией готовности врачебных бригад к проведению матчей в режиме реального времени.

2. Цель Электронного журнала главного врача соревнований - автоматизация статистического учета травматизма и проведения допинг-контроля на матчах для непрерывного повышения качества медицинского обеспечения Всероссийских соревнований по хоккею.

3. Задачи Электронного журнала главного врача:

- Организация и контроль работы главных врачей соревнований;
- Сбор, хранение и статистической учет данных о травмах и проведении допинг-контроля на матчах;
- Оперативное предоставление руководству ФХР и Дисциплинарному комитету ФХР объективной информации о травматизме на матчах.

Статья 3. Информация, содержащаяся в Электронном журнале главного врача соревнований

1. Дата и время проведения, номер матча (заполняется автоматически);
2. Список хоккеистов команд участников матча (заполняется автоматически);
3. Список врачебной бригады;
4. Отметки о проведении инструктажа Врачебной бригады и готовности к проведению матча;
5. Медицинская информация о предварительном диагнозе хоккеиста в случае получения травмы;
6. Данные о травмах зрителей и других участников соревнований;
7. Список хоккеистов, прошедших процедуру допинг-контроля по окончании матча;
8. Отметка об отсутствии либо краткое содержание жалобы на оказание медицинской помощи на матче.

Статья 4. Принципы обеспечения безопасности хранения медицинской информации в медицинском портале

1. Информация о травмах Хоккеистов, размещенная в Электронном журнале главного врача соревнований, является строго конфиденциальной и не может быть передана огласке.

2. Главные врачи соревнований, получившие доступ в Электронный журнал главного врача, обязаны соблюдать нормы этики и правила конфиденциальности в соответствии с действующим законодательством Российской Федерации в сфере защиты персональных данных.

3. Вход в Электронный журнал главного врача соревнований осуществляется посредством логина и пароля, которые находятся только у главного врача соревнований и не могут быть переданы третьим лицам.

Статья 5. Доступ в Электронный журнал главного врача соревнований

1. Неограниченный доступ к статистическим данным о травмах и проведении допинг-контроля в Электронном журнале главного врача соревнований предоставляется:

- начальнику Медицинского отдела ФХР;
- уполномоченным сотрудникам Медицинского отдела ФХР.

2. Доступ с ограничениями в Электронный журнал главного врача соревнований имеют:

- главные врачи соревнований (только к домашним матчам Клуба).

Порядок организации экстренной медицинской помощи пострадавшему (травмированному) игроку (хоккеисту) на льду

Выдвижение медицинской бригады на каток (лёд) с медицинской тележкой-каталкой, вакуумным иммобилизующим матрасом (при наличии такого оборудования), спинальной доской с фиксатором для головы, ковшовыми носилками, жёстким шейным иммобилизатором (типа Филадельфия), мешком ручным для ИВЛ (типа Амбу), перевязочным материалом, кровоостанавливающим жгутом и транспортными шинами (на ногу и на руку) осуществляется немедленно после подачи Врачом по спортивной медицине Хоккейного клуба (команды) заранее определённого условного знака (например, поднятый вверх кулак или перекрещенные над головой руки).

1. Опустить тележку-каталку на лёд в непосредственной близости от пострадавшего игрока (хоккеиста).

2. Перевернуть спортсмена на спину, если он лежит лицом вниз, жёстко фиксируя руками голову, шею и плечи во избежание нарушения целостности спинного мозга повреждёнными шейными позвонками.

3. Расстегнуть защитную маску (при её наличии) и надеть на спортсмена жёсткий шейный иммобилизатор (для хоккеистов это чаще размер XL).

4. Если у спортсмена отсутствует собственное дыхание, то необходимо вставить ему в рот S-образный воздуховод и начать искусственное дыхание с помощью ручного мешка для ИВЛ.

5. В случае кровотечения наложить кровоостанавливающий жгут на повреждённую конечность и/или затампонировать рану.

6. В случае перелома костей верхних или нижних конечностей, а также видимого повреждения локтевого или коленного суставов, иммобилизовать повреждённую конечность транспортной шиной.

7. Разомкнуть ковшовые носилки и подвести их под игрока (хоккеиста).

8. Застегнуть ковшовые носилки и затянуть ремни на них.

9. Поднять и переложить игрока (хоккеиста) на ковшовых носилках на спинальную доску, расположенную поверх иммобилизующего вакуумного матраса (при наличии такого оборудования) на тележке-каталке.

10. Расстегнуть ремни на ковшовых носилках, разъединить «ковши» и извлечь их из-под игрока (хоккеиста).

11. Закрепить голову игрока (хоккеиста) на спинальной доске фиксатором, а тело – ремнями.

12. Поднять тележку-каталку и выкатить её с ледовой арены непосредственно к машине скорой медицинской помощи (реанимобилу), либо к месту его стоянки.

13. В случае наступления клинической смерти, остановки или фибрилляции сердца провести сердечно-лёгочную реанимацию по алгоритму ABC непосредственно сразу после эвакуации пострадавшего игрока (хоккеиста) в подтрибунные помещения.

14. При наличии вакуумного матраса (по показаниям) осуществить дополнительную иммобилизацию игрока (хоккеиста) на опущенной тележке-каталке.

15. Закатить тележку-каталку со спортсменом в машину скорой помощи и начать эвакуацию игрока (хоккеиста) в профильную медицинскую организацию.

16. Если использовалась тележка-каталка Спортивной ледовой арены и/или Хоккейного клуба (команды), то следует сначала переложить иммобилизованного на спинальной доске (в вакуумном матрасе) игрока (хоккеиста) на тележку-каталку машины скорой помощи; далее по п. 15.

Примечание. Все манипуляции осуществляются в медицинских перчатках и обязательно (!) согласуются (если требуется, то через переводчика) с представителем Хоккейного клуба (команды), сопровождающим пострадавшего игрока. Реанимационные мероприятия на льду в присутствии зрителей, журналистов и фотографов желательно не осуществлять.